

Table des matières

Page n°

Introduction.....	2
Consignes de sécurité importantes.....	2
Section 1 - Caractéristiques de la machine.....	3
Section 2 - Installation.....	9
Section 3 - Comment effectuer la distribution d'une boisson.....	14
Section 4 - Nettoyage et remplissage quotidiens.....	17
Section 5 - Fonctions du clavier de service.....	27
Section 6 - Mode de programmation.....	32
Section 7 - Programme opérateur.....	35
Section 8 - Messages d'erreur et résolution de problèmes simples.....	51
Section 9 - Pièces de rechange recommandées.....	54
Section 10 - Longueur des tuyaux de distribution.....	61
Section 11 - Mise hors service de la machine.....	65

Le symbole suivant figure dans tout ce manuel d'opérateur :



La sécurité avant tout ! Attention, risque d'accident.

Crane Merchandising Systems ne pourra être tenu responsable des détériorations causées à l'équipement par une mauvaise interprétation ou une mauvaise utilisation des informations contenues dans ce manuel.

© Copyright 2005 Crane Merchandising Systems

Introduction

Ce manuel est un guide permettant à l'opérateur d'effectuer les tâches d'installation, d'utilisation courante, de nettoyage et d'entretien élémentaires de la gamme de distributeurs de boissons "table-top" - Genesis - en version "instantané" ; il y est indiqué également les situations dans lesquelles l'opérateur doit appeler un technicien de maintenance qualifié pour une intervention. Il est recommandé de faire appel à un technicien de maintenance formé pour l'entretien de cette machine.

Crane Merchandising Systems a pour règle de développer continuellement sa gamme de distributeurs de boisson. Les informations présentées dans ce document sont uniquement données à titre indicatif et peuvent être modifiées sans préavis.

Consignes de sécurité importantes

Lorsque vous utilisez la machine, gardez ce manuel à disposition pour toute consultation et respectez toujours les précautions de sécurité élémentaires suivantes :

1. Lisez toutes les instructions avant d'utiliser la machine et veillez à ce que toute personne chargée du nettoyage et du remplissage de la machine lise également les instructions.
2. La machine doit être placée sur une surface horizontale solide capable de supporter 70kg au minimum, à une hauteur commode et dans un endroit où elle ne risque pas d'être renversée.
3. Le cordon secteur ne doit jamais gêner la machine et doit toujours être éloigné des surfaces chaudes et des arêtes vives.
4. N'utilisez pas la machine si une pièce quelconque est endommagée (cordon secteur par exemple), tant qu'elle n'a pas été contrôlée par un technicien de maintenance qualifié.
5. Laissez la machine refroidir avant toute manipulation ou déplacement.
6. N'immergez jamais la machine dans l'eau ou dans tout autre liquide et ne la nettoyez jamais au jet d'eau.
7. Si la machine se bloque accidentellement, appelez un technicien de maintenance pour la vérifier avant de la mettre sous tension.
8. Faites en sorte de vous familiariser avec les réglementations les plus récentes en matière d'hygiène et de sécurité au travail et en matière d'électricité.



DEBRANCHEZ TOUJOURS LA MACHINE DE L'ALIMENTATION SECTEUR AVANT DE LA NETTOYER OU DE L'ENTREtenir.

Cette machine est exclusivement prévue pour être utilisée à l'intérieur d'un local et puisqu'il s'agit d'une machine distribuant de la boisson, elle doit être placée dans un endroit propre et satisfaisant aux conditions élémentaires d'hygiène.

Section I - Caractéristiques de la machine

I.1 Caractéristiques

Hauteur	750 mm
Profondeur	590 mm
Largeur	540 mm
Poids	70 kg
Nombre de gobelets	230
Nb. de bacs d'ingrédient	7
Electricité (i) Tension (ii) Intensité (iii) Fréquence	220 - 240V ac 13 A fusibles 50Hz
Eau Pression	100 Kpa (1 Bar) - 800 Kpa (8 Bar)

Tous les poids et les dimensions sont approximatifs et donnés uniquement à titre indicatif.

I.2 Capacité des bacs

Capacité des bacs (approximative)	
Café instantané	0.67 kg - 420 gobelets
Thé instantané	0.365 kg - 830 gobelets
Chocolat	2.25 kg - 130 gobelets
Lait	1.4 kg - 180 gobelets
Potage	2.25 kg - 270 gobelets
Sucre	2.8 kg - 1075 gobelets

I.3 Fonctions externes



Légende :

- | | |
|---|--------------------------|
| 1. Insertion monnaie | 6. Retour monnaie |
| 2. Touche retour monnaie | 7. Pied |
| 3. Afficheur à cristaux liquides | 8. Verrouillage de porte |
| 4. Clavier de sélection de boisson | 9. Panneau graphique |
| 5. Autocollants de sélection de boisson | 10. Porte |

1.4 Fonctions internes

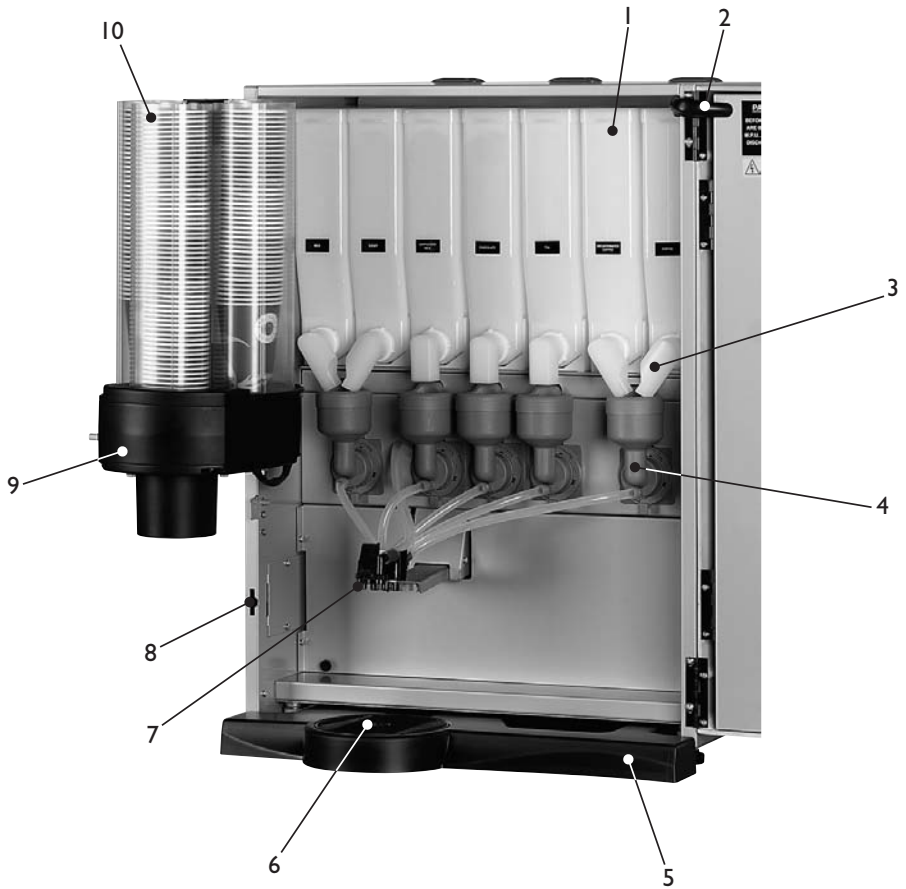

Légende :

- | | |
|-----------------------------------|-------------------------------------|
| 1. Bac d'ingrédient | 6. Grille du tiroir de récupération |
| 2. Faisceau de câbles électriques | 7. Tête de distribution mobile |
| 3. Chute ingrédient | 8. Interrupteur de porte |
| 4. Ensemble bol-mixeur | 9. Distributeur de gobelets |
| 5. Tiroir de récupération | 10. Tourelle à gobelets |

1.5 Choix de boissons

Ingrédients :

Option 1 - 7 bacs

1. Lait
2. Sucre
3. Potage
4. Chocolat
5. Thé instantané
6. Café instantané
7. Café décaféiné instantané

Option 2 - 7 bacs

1. Lait
2. Sucre
3. 2ème potage ou thé citron
4. Chocolat
5. Thé instantané
6. Café instantané
7. Potage



Genesis - Instantané Option 1

Sélections Boissons	Option 1 7 bacs	Option 2 7 bacs
Café long 1 (café instantané)	●	●
Café long 2 (café décaféiné)	●	
Thé instantané	●	●
Chocolat	●	●
Cappuccino	●	●
Café Mocha	●	●
Café au Lait	●	●
Chocolait	●	●
Café court 1 (café instantané)	●	●
Café court 2 (café décaféiné)	●	
Potage	●	●
Eau chaude	●	●
2ème potage ou thé citron		●

Section 2 - Installation



Important !

Il est indispensable que le personnel chargé de l'installation, de la mise en service et de l'entretien de la machine ait bien conscience des points suivants:

1. L'installation et la mise en service de la machine doivent être exclusivement effectuées par des techniciens de maintenance formés et habilités.
2. Toutes les alimentations d'eau et d'électricité doivent être correctement raccordées, en toute sécurité.
3. Tous les couvercles doivent être correctement remis en place et bien fixés et la machine laissée dans un état sûr.

2.1 Mise en place de la machine

1. La machine est exclusivement prévue pour un usage à l'intérieur, dans un local dont la température ambiante préconisée ne doit pas être inférieure à 10°C ni supérieure à 30°C. La machine doit être placée à proximité d'alimentations d'eau et d'électricité adéquates, comme l'explique le tableau des caractéristiques.
2. Avant d'amener la machine à son emplacement, vérifiez qu'il y a suffisamment d'espace pour la passer dans les couloirs, les escaliers, ascenseurs, etc. et que la table / le comptoir sur laquelle elle doit être placée est suffisamment solide pour supporter son poids en toute sécurité (consultez le tableau des caractéristiques).
3. Pour assurer une bonne ventilation, prévoyez un dégagement de 100 - 150 mm entre l'arrière de l'armoire et le mur.
4. Ouvrez la porte de l'armoire. Retirez de la machine toutes les pièces d'emballage et le kit d'installation. Vérifiez que la machine ne présente pas de signe de détérioration qui aurait pu se produire pendant le transport. Si la machine est endommagée ou qu'une pièce quelconque est manquante, vous devez vous adresser immédiatement au fournisseur.
5. En vous référant au schéma ci-contre, montez les quatre pieds (1) sur la machine. Vérifiez que l'entretoise (2) est montée entre les rondelles (3) comme illustré. A l'aide d'une clé de 12 mm, réglez la hauteur des pieds jusqu'à ce que la machine soit horizontale à la fois d'avant en arrière et d'un côté à l'autre. Vérifiez que la porte s'ouvre et se ferme sans difficulté.

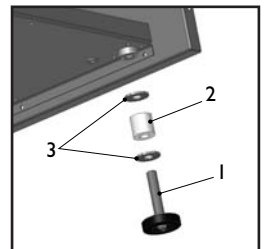

2.2 Raccordement de l'arrivée d'eau

1. La machine doit être raccordée à une colonne montante d'arrivée d'eau 15mm, qui doit se conformer aux réglementations locales et nationales et pouvoir délivrer de l'eau à une pression constante comprise entre 100 Kpa (1 Bar) et 800 Kpa (8 Bar).
2. Le circuit d'alimentation doit être équipé d'un robinet d'arrêt pour isoler l'alimentation pendant l'entretien de la machine.
3. La sortie doit être munie de raccords 20 - 27 mm avec un tuyau de 1,5 m de long. Raccordez le flexible à un robinet d'arrêt. Vérifiez que le joint d'étanchéité livré est correctement monté.
4. Rincez le système via le robinet d'arrêt pour éliminer toutes les impuretés qui ont pu se déposer dans le circuit d'alimentation d'eau.
5. Raccordez le flexible à l'arrière de la machine en veillant à ce que le joint d'étanchéité livré soit correctement monté. Vérifiez que tous les raccords d'arrivée d'eau sont bien serrés. Ouvrez l'alimentation d'eau au niveau du robinet d'arrêt et vérifiez qu'il n'y a pas de fuite.

2.3 Raccordement de l'alimentation électrique



La sécurité avant tout ! La machine doit être mise à la terre. En aucun cas, elle ne doit être mise à la terre sur le tuyau d'arrivée d'eau.

La machine doit être raccordée à une prise de courant électrique 230 volts 50Hz 13 A, équipée d'un fusible, installée en conformité avec la dernière édition des réglementations de l'IEE, à l'aide d'une fiche 13 A 3 points munie d'un fusible et agréée BS.

Important : si le cordon secteur se détériore de quelque façon que ce soit, il faut le remplacer par un cordon spécial disponible auprès du fabricant.

2.4 Mise en service

La procédure qui suit doit être effectuée exclusivement par un technicien de montage formé, avant de pouvoir utiliser la machine pour la première fois.

1. Assurez-vous que les alimentations d'électricité et d'eau de la machine sont correctement branchées et sont en service. Vérifiez que le tiroir de récupération est correctement monté sur la machine. Ouvrez la porte avant de la machine et faites pivoter la tourelle à gobelets hors de la machine.

2. Faites tourner les chutes ingrédients pour les amener en position verticale et retirez les bacs – **NE POSEZ PAS** les bacs d'ingrédient par terre. Enlevez les couvercles des bacs. Remplissez les bacs avec les ingrédients corrects, remontez les couvercles et remettez les bacs dans la machine en veillant à ce qu'ils retournent aux bons emplacements. Faites tourner les chutes ingrédients pour les mettre dans leur bonne position de fonctionnement.

3. Chargez la tourelle à gobelets. Remplissez les colonnes de gobelets de la taille convenant au type de réceptacle de gobelet monté sur la machine. Laissez directement tomber les gobelets de l'emballage dans les colonnes. **NE TOUCHEZ PAS LES GOBELETS AVEC LES MAINS.**



Important : ne remplissez pas la colonne directement au-dessus de la position de distribution du gobelet. Laissez le moteur de la tourelle à gobelets amener le tube plein à la position de distribution des gobelets. Attention : la rotation manuelle de la tourelle à gobelets endommagera le mécanisme.

Remarque : si vous chargez des gobelets en carton, vous devez d'abord inspecter chaque paquet de gobelets pour vérifier que les rebords des gobelets ne sont pas endommagés. Il ne faut pas utiliser de gobelets endommagés.

4. Rabattez la tourelle à gobelets pour la ramener à sa position de fonctionnement. Vérifiez que l'unité est bien maintenue en place par le verrou magnétique.
5. Introduisez la clé de sécurité (a) fournie avec la machine, dans l'interrupteur de porte, comme illustré. La machine est maintenant sous tension. Le clapet d'arrivée d'eau s'ouvre et le chauffe-eau commence à se remplir.

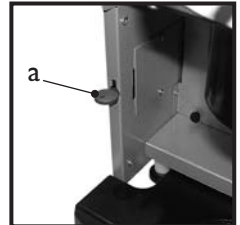

Le mécanisme de la tourelle à gobelets déplace la première colonne de gobelets pleine disponible pour l'amener à la position de distribution et fait tomber la colonne de gobelets dans le mécanisme du distributeur de gobelets. Remplissez de gobelets l'autre colonne de gobelets vide.

6. Pendant la mise sous tension de la machine, le message ci-contre apparaît. Au fur et à mesure du chauffage de l'eau, vérifiez qu'il n'y a pas d'eau qui déborde du tuyau de trop-plein du chauffe-eau, dans le tiroir de récupération. Vérifiez que le circuit n'a pas de fuite.

**Désolé Hors Service
Chauffe du
Chauffe-Eau**



Important : si la machine ne se remplit pas correctement ou fuit, fermez le robinet d'arrêt et coupez l'alimentation de la machine avant de rechercher la cause du problème.

7. Vérifiez sur l'afficheur en face avant de la machine que l'eau a chauffé à la bonne température et que la machine est en mode d'attente. Une machine réglée en distribution gratuite affichera tour à tour les messages suivants :

**Merci de Faire
Une Sélection**

**Pas D'Argent
Nécessaire**

N.B. Les messages affichés en mode d'attente varient en fonction du mécanisme monnayeur monté et du réglage effectué en programmation.

8. Vérifiez que le mécanisme distributeur de gobelets fonctionne correctement. Appuyez sur l'interrupteur de test de gobelet (7), situé sur le clavier de service à l'arrière de la porte (voir page 19) et vérifiez que l'éjection du gobelet du distributeur s'effectue correctement.
9. Vérifiez que le mécanisme de tête de distribution fonctionne correctement. Appuyez sur l'interrupteur de test de tête (8), situé sur le clavier de service à l'arrière de la porte (voir page 19) et vérifiez que la tête de distribution se met en position complètement sortie. Appuyez à nouveau sur l'interrupteur pour ramener la tête de distribution à sa bonne position (repos).
10. Vérifiez que le mécanisme monnayeur et la caisse à monnaie éventuellement montés fonctionnent correctement. Remplissez les tubes de monnaie avec les pièces de la bonne dénomination. Vérifiez que le mécanisme de retour des pièces fonctionne correctement.
11. Faites fonctionner la machine avec toutes les sélections proposées pour vérifier que la distribution de chaque boisson se fait correctement. Suivez les instructions données à la page 22 pour effectuer une distribution à l'aide de l'interrupteur de test de vente (6), situé sur le clavier de service.
12. Retirez la clé de sécurité et fermez la porte de l'armoire. Assurez-vous que la machine est laissée propre et dans un état sûr.

Section 3 - Comment effectuer la distribution d'une boisson

3.1 Sélection d'une boisson

La sélection d'une boisson s'effectue en appuyant sur la touche de sélection appropriée du clavier puis en modifiant, à l'aide des touches de sélection du clavier et de l'afficheur, le dosage de la boisson et en ajoutant du lait et du sucre selon les préférences personnelles.

L'exemple qui suit illustre la sélection d'un café instantané sur une machine réglée en "distribution gratuite".

1. Appuyez sur la touche de sélection I, **Café instantané**, du clavier. La machine quitte le mode d'attente et le message ci-contre apparaît. Le dosage (ou la force) réglé par défaut pour la boisson choisie est **Normal**, comme illustré.

Café Instantané	
(App. pour choix force)	
Moyen	Normal Fort
(Appuyer Lait / Sucre / Demarrez)	
Crédit .00	12.30 PM

2. Pour obtenir une boisson **forte** ou **doce** (moyenne), il faut appuyer sur la touche de sélection de la boisson choisie. Un seul enfoncement donnera une boisson **forte**. Un nouvel enfoncement de la touche donnera une boisson **doce**.



<table border="1"> <tr> <td colspan="2">Café Instantané</td> </tr> <tr> <td colspan="2">(App. pour choix force)</td> </tr> <tr> <td>Moyen</td> <td>Normal Fort</td> </tr> <tr> <td colspan="2">(Appuyer Lait / Sucre / Demarrez)</td> </tr> <tr> <td>Crédit .00</td> <td>12.30 PM</td> </tr> </table>	Café Instantané		(App. pour choix force)		Moyen	Normal Fort	(Appuyer Lait / Sucre / Demarrez)		Crédit .00	12.30 PM	<p>Appuyez sur la touche de boisson choisie pour accroître le dosage</p>	<table border="1"> <tr> <td colspan="2">Café Instantané</td> </tr> <tr> <td colspan="2">(App. pour choix force)</td> </tr> <tr> <td>Moyen</td> <td>Normal Fort</td> </tr> <tr> <td colspan="2">(Appuyer Lait / Sucre / Demarrez)</td> </tr> <tr> <td>Crédit .00</td> <td>12.30 PM</td> </tr> </table>	Café Instantané		(App. pour choix force)		Moyen	Normal Fort	(Appuyer Lait / Sucre / Demarrez)		Crédit .00	12.30 PM
Café Instantané																						
(App. pour choix force)																						
Moyen	Normal Fort																					
(Appuyer Lait / Sucre / Demarrez)																						
Crédit .00	12.30 PM																					
Café Instantané																						
(App. pour choix force)																						
Moyen	Normal Fort																					
(Appuyer Lait / Sucre / Demarrez)																						
Crédit .00	12.30 PM																					

Appuyez à nouveau sur la touche de sélection de la boisson choisie pour revenir à l'écran **Normal**.

3. Si vous souhaitez ajouter du lait ou du sucre, vous devez appuyer sur la touche correspondante du clavier. Lorsque vous appuyez sur la touche **Lait**, l'afficheur change et l'écran par défaut illustré ci-contre apparaît.

Café Instantané	
	Pas de Lait
	Lait
	Extra Lait
Crédit .00	12.31 PM

4. S'il vous faut **davantage de lait**, appuyez une seconde fois sur la touche Lait. Un troisième enfoncement affiche la sélection **Pas de lait**.

<table border="1"> <tr> <td colspan="2">Café Instantané</td> </tr> <tr> <td></td> <td>Pas de Lait</td> </tr> <tr> <td></td> <td>Lait</td> </tr> <tr> <td></td> <td>Extra Lait</td> </tr> <tr> <td></td> <td>12.31 PM</td> </tr> </table>	Café Instantané			Pas de Lait		Lait		Extra Lait		12.31 PM	<p>Appuyez sur la touche Lait pour accroître le dosage</p>	<table border="1"> <tr> <td colspan="2">Café Instantané</td> </tr> <tr> <td></td> <td>Pas de Lait</td> </tr> <tr> <td></td> <td>Lait</td> </tr> <tr> <td></td> <td>Extra Lait</td> </tr> <tr> <td></td> <td>12.31 PM</td> </tr> </table>	Café Instantané			Pas de Lait		Lait		Extra Lait		12.31 PM
Café Instantané																						
	Pas de Lait																					
	Lait																					
	Extra Lait																					
	12.31 PM																					
Café Instantané																						
	Pas de Lait																					
	Lait																					
	Extra Lait																					
	12.31 PM																					

Un nouvel enfoncement de la touche Lait revient à la sélection du **lait**.

5. Si vous souhaitez du sucre, il faut appuyer sur la touche Sucre. L'afficheur change et l'écran par défaut illustré ci-contre apparaît.



6. S'il vous faut **davantage de sucre**, appuyez une seconde fois sur la touche Sucre. Un troisième enfoncement affiche la sélection **Pas de sucre**.

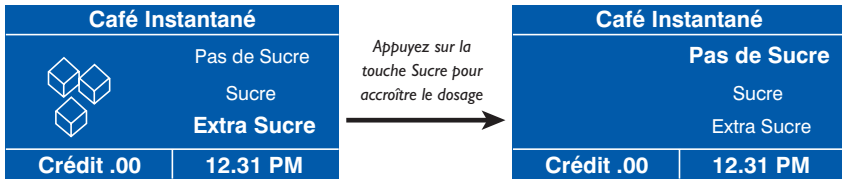

Un nouvel enfoncement de la touche Sucre revient à la sélection du **sucre**.

7. Une fois la boisson souhaitée sélectionnée, appuyez sur la touche **Démarrez du clavier**.

Sauf si vous avez placé votre propre gobelet dans la zone de distribution, un gobelet est automatiquement éjecté du distributeur de gobelets dans la zone de distribution et la boisson choisie est versée dans le gobelet. Pendant le déroulement de cette opération, l'écran ci-contre apparaît.



8. Après que la boisson ait été versée, le message **Merci** est affiché et la machine émet un bip avant de revenir en mode d'attente. La boisson peut alors être retirée avec précaution de la zone de distribution.



9. Certains choix de boisson ne permettent pas de sélectionner un dosage ni d'ajouter du lait. Si par exemple, vous appuyez sur la touche de sélection **Cappuccino**, l'écran ci-contre apparaît. Vous pouvez soit appuyer sur la touche Démarrez pour verser la boisson, soit appuyer sur la touche Sucre pour ajouter du sucre à votre convenance, comme expliqué plus haut.

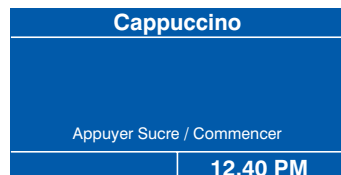

10. D'autres choix de boisson ne permettent pas de sélectionner un dosage ni d'ajouter du lait / sucre. Si par exemple, vous appuyez sur la touche de sélection **Chocolat**, l'écran ci-contre apparaît.

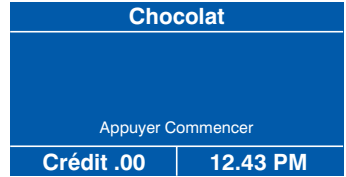

Appuyez simplement sur la touche Démarrez ; la machine verse la boisson.

3.2 Remplacement / Mise à jour des autocollants de sélection de boisson

Les autocollants de sélection et de prix des boissons sont placés sur un support en papier, protégé par un film transparent à clip.

Pour mettre à jour le prix des boissons ou remplacer les autocollants de description des boissons, procédez ainsi :

1. Détachez avec précaution le film protecteur transparent de la porte, en utilisant le clip en haut. Enlevez la feuille d'autocollants de son support, comme illustré ci-contre.
2. **Mise à jour des prix :** Détachez avec précaution les anciens autocollants de prix des autocollants de sélection de boisson. Mettez les prix à jour aux endroits souhaités à l'aide de nouveaux autocollants (consultez la section Pièces de rechange pour connaître les références).
3. **Mise à jour des choix de boisson et des prix :** Lorsque vous mettez à jour les autocollants de sélection et les prix, il faut utiliser un support neuf. Ces supports sont disponibles en pièces détachées auprès du fabricant. Pour commander, mentionnez la référence GR10236000 (Aqua Blue) ou GR10237000 (Slate Red).



Détachez les autocollants de sélection de boisson de leurs supports (réf. PR10233000) et appliquez-les sur le support du distributeur en utilisant les repères imprimés, comme illustré ci-contre.



Appliquez les autocollants de prix comme décrit plus haut.

4. Placez le support des autocollants derrière le film protecteur transparent et remontez l'ensemble sur la porte. Vérifiez que les languettes de positionnement du film protecteur sont bien placées avant de mettre le clip en place.

Section 4 - Nettoyage et remplissage quotidiens

La qualité des boissons préparées par le distributeur Genesis ne peut être maintenue que si la machine est nettoyée régulièrement en respectant le programme décrit. Avant d'effectuer le nettoyage quotidien décrit aux pages suivantes, il est recommandé de disposer du matériel suivant :

- Produit nettoyant bactéricide
- Produit détachant
- Chiffons de nettoyage
- Papier essuie-tout
- Petite brosse
- Deux grands seaux
- Gants jetables

4.1 Produit nettoyant bactéricide

Il peut s'agir d'un produit liquide ou en poudre à dissoudre dans de l'eau en conformité avec les instructions figurant sur l'emballage du produit. La solution doit être utilisée pour nettoyer les pièces de la machine et pour essuyer les surfaces pendant le nettoyage.

4.2 Produit détachant

Il s'agit d'un produit liquide ou en poudre qui doit être dissout dans de l'eau en conformité avec les instructions sur l'emballage du produit. La solution peut être utilisée sur les pièces fortement encrassées ou tachées comme le tiroir de récupération. Les pièces ou surfaces nettoyées à l'aide de cette solution doivent être rincées à l'eau pour éliminer les traces du produit nettoyant.

Important : Il est indispensable d'exécuter à intervalles réguliers la procédure de nettoyage et d'entretien décrite aux pages suivantes soit en fin de journée, soit au début de la journée avant que la machine ne soit constamment utilisée.

4.3 Procédure de nettoyage et de remplissage

1. Remplissez un seau de nettoyage d'eau chaude et diluez le produit nettoyant bactéricide en suivant les consignes inscrites sur l'emballage du produit.

Ouvrez la porte de la machine. Faites pivoter la tourelle à gobelets hors de la machine pour avoir accès aux bacs des ingrédients.



2. Faites tourner les chutes ingrédients pour les mettre en position verticale. Enlevez les bacs d'ingrédient. **NE LES POSEZ PAS PAR TERRE.**

A l'aide d'un chiffon désinfectant humide et propre, éliminez tous les dépôts d'ingrédient se trouvant sur l'extérieur des bacs, notamment autour des chutes ingrédients.



3. Enlevez les tuyaux de distribution (a) des ensembles bol-mixeur (b) et du bloc de distribution en plastique.

Enlevez les hottes de vapeur (c) des ensembles bol-mixeur. Tournez le socle du mixeur (d) dans le sens contraire des aiguilles d'une montre jusqu'à entendre un déclic.

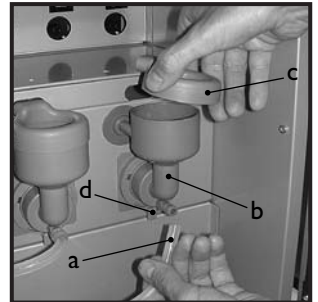

4. Enlevez les ensembles bol-mixeur (a) et les disques mélangeurs (b). Tournez le socle du mixeur (d) dans le sens contraire des aiguilles d'une montre jusqu'à ce qu'il se débloque. Tirez sur le socle du mixeur pour le détacher de l'arbre.

Nettoyez à fond toutes les pièces de l'ensemble bol-mixeur, y compris les hottes de vapeur et les tuyaux de distribution, dans la solution bactéricide diluée.

Rincez toutes les pièces à l'eau et séchez-les complètement avant de les remettre dans la machine.

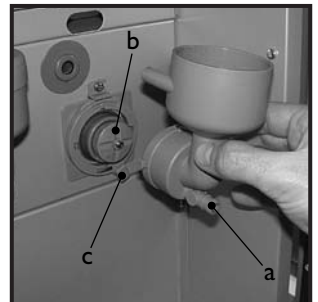

5. Enlevez l'écrou moleté fixant le bloc de distribution en plastique à la tête de distribution. Enlevez le bloc de distribution et nettoyez-le à fond dans la solution bactéricide diluée.

Rincez le bloc de distribution à l'eau et séchez-le complètement avant de le remettre dans la machine.

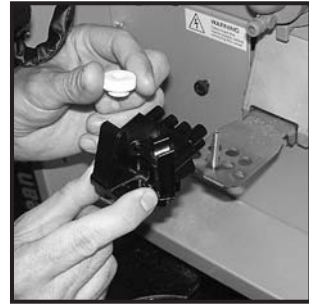

6. Remontez le socle du mixeur. Poussez le socle du mixeur sur l'arbre du moteur avec le symbole de la 'flèche' coïncidant avec la vis de fixation (a) de la plaque du moteur, comme illustré.

Faites tourner le socle du mixeur dans le sens des aiguilles d'une montre jusqu'à ce qu'il s'engage dans la première position de verrouillage (b). Vérifiez que le joint torique (c) est correctement placé, comme illustré.

Remontez les disques mélangeurs sur les arbres de moteur en veillant à ce que le méplat de la partie moulée (repéré par une flèche) coïncide avec le méplat de l'arbre.

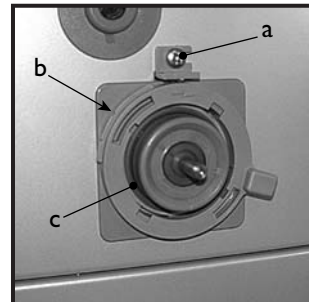

7. Remontez les ensembles bol-mixeur comme illustré. Faites tourner le socle du mixeur dans le sens des aiguilles d'une montre jusqu'à ce qu'il se verrouille en place.

Remontez les hottes de vapeur et les tuyaux de distribution sur les ensembles bol-mixeur. Remontez les tuyaux de distribution sur le bloc de distribution.

Important : vérifiez que les tuyaux sont remontés dans leur position de sortie correcte sur le bloc de distribution (voir pages 50 - 51 pour plus de détails).

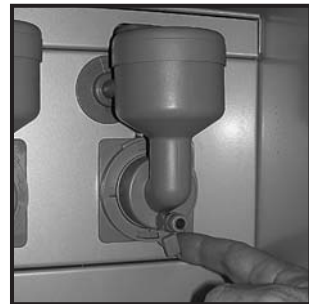

8. Contrôlez les bacs d'ingrédient et remplissez-les au besoin. Remontez les bacs dans la machine, de la gauche vers la droite, en tournant les chutes ingrédients pour les amener dans leurs positions correctes.

Important : vérifiez que les bacs sont correctement remontés.

Toutes les semaines : videz et lavez les bacs d'ingrédient.



9. Desserrez la vis moletée et enlevez le réceptacle de gobelet avec le tuyau de vidange (a).

Nettoyer le réceptacle de gobelet et le tuyau dans la solution désinfectante.

Rincez les composants à l'eau et séchez-les complètement.

Remontez les composants sur la machine en veillant à ce que le tuyau de vidange soit correctement placé.



10. Enlevez délicatement le tiroir de récupération de la machine.

Enlevez la grille du tiroir et videz le contenu du tiroir. Lavez à fond le tiroir et la grille et désinfectez-les au besoin en utilisant la solution bactéricide diluée.

Séchez les deux éléments à l'aide d'un chiffon propre et sec. Ré-assemblez le tiroir de récupération et la grille et remontez-les sur la machine.



11. Vérifiez les niveaux des gobelets dans les colonnes de gobelets. Faites l'appoint au besoin en gobelets de taille correcte.

NE TOUCHEZ PAS LES GOBELETS AVEC LES MAINS. Laissez directement tomber les gobelets de l'emballage dans la colonne de gobelets.

Important : ne remplissez pas la colonne directement au-dessus de la position de distribution du gobelet. Laissez le moteur de la tourelle à gobelets amener le tube plein à la position de distribution des gobelets. La rotation manuelle de la tourelle à gobelets endommagera le mécanisme.

Remarque : si vous chargez des gobelets en carton, vous devez d'abord inspecter chaque paquet de gobelets pour vérifier que les rebords des gobelets ne sont pas endommagés. Il ne faut pas utiliser de gobelets endommagés.

Rabattez la tourelle à gobelets pour la ramener à sa position de fonctionnement. Vérifiez que l'ensemble se verrouille.



12. Déverrouillez la caisse à monnaie (le cas échéant) située à l'arrière de la porte et enlevez-la de la machine. Enlevez les pièces de la caisse à monnaie. Remontez la caisse à monnaie sur la machine et tournez la serrure pour fixer la caisse.

Ouvrez le mécanisme monnayeur et essayez-en l'intérieur à l'aide d'un chiffon humide.

Contrôlez les tubes de monnaie et remplissez-les au besoin.

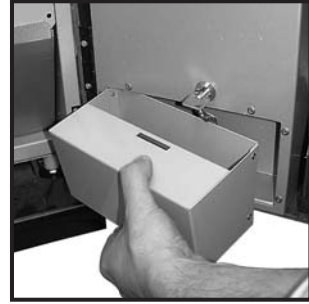

13. Introduisez la clé de sécurité fournie avec la machine, dans l'interrupteur de porte. La machine est maintenant sous tension.

A l'aide du clavier de service situé à l'arrière de la porte (voir page 19), procédez ainsi :

- a. Appuyez sur l'interrupteur de **test de gobelet** (7) et vérifiez que l'éjection du gobelet du distributeur s'effectue correctement.
- b. Appuyez sur l'interrupteur de **test de la tête** (8) pour vérifier que la tête de distribution fonctionne correctement et que les tuyaux de distribution sont correctement montés.
- c. Placez un conteneur adapté sous la tête de distribution et appuyez sur l'interrupteur de **rinçage** (3). La machine procède au rinçage du système. Vérifiez que tous les mixeurs sont étanches. Videz le contenu du bac.
- d. Placez un gobelet vide propre sous la tête de distribution. Appuyez sur l'interrupteur de **distribution gratuite** (6) et, à l'aide des touches de sélection en face avant de la machine, versez une boisson pour vérifier que la machine fonctionne correctement. Appuyez sur la touche 'X' (Quitter) pour quitter le menu de distribution gratuite.
- e. Appuyez sur l'interrupteur **d'affichage des compteurs** (5) et relevez les informations de contrôle affichées (voir page 20 pour plus de détails).

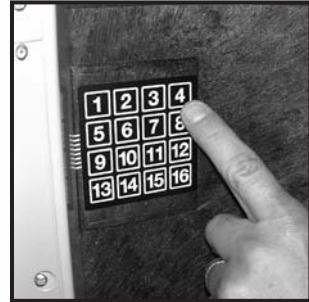

Retirez la clé de sécurité et fermez la porte. Nettoyez et polissez l'extérieur de la machine.

Section 5 - Fonctions du clavier de service

Les machines Genesis sont équipées d'un clavier de service (a) monté sur l'arrière de la porte. Ce clavier comporte les touches d'accès au **programme opérateur** permettant à ce dernier d'exécuter des fonctions particulières pendant le nettoyage et l'entretien courants.

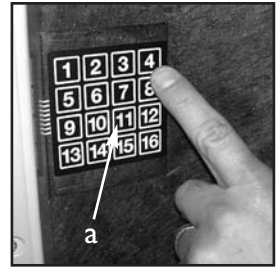

N.B. Pendant certaines opérations, comme l'**affichage des compteurs** par exemple, il faut que l'opérateur utilise le clavier de sélection et l'afficheur montés sur l'avant de la porte, ceci afin d'avoir accès aux données. Veuillez vous reporter à la section 6 – Mode de programmation pour plus de détails sur la disposition et les fonctions du clavier de sélection. Lorsque la clé de sécurité est introduite dans l'interrupteur de porte et que la machine est sous tension, le clavier de service permet à l'opérateur d'exécuter les fonctions suivantes :

5.1 Touche 1 - Accès au programme

Cet interrupteur permet à l'opérateur d'accéder au programme opérateur (section 7, page 26).

5.2 Touche 3 - Rinçage

1. La séquence de rinçage fonctionne automatiquement et rince tous les bols mélangeurs. Avant le démarrage de la séquence, le circuit attend que l'eau du chauffe-eau ait atteint la température correcte, déterminée par la thermistance.
2. Pour garantir le plus haut degré de propreté, la vanne de remplissage du chauffe-eau est désactivée pour veiller à ce que l'eau utilisée dans la séquence soit débitée à la température optimale pour détruire les micro-organismes.
3. Chaque vanne d'eau chaude et le mixeur correspondant sont activés les uns après les autres pendant une période de rinçage prédéfinie. Une fois le cycle de rinçage terminé, la machine revient en mode d'attente, prête à distribuer les boissons.
4. Pour rincer la machine, procédez ainsi :



Attention : veillez à ce qu'un conteneur étanche soit placé au-dessous de la position de distribution. Eloignez les mains de la zone de distribution pendant l'exécution du cycle de rinçage.

- b. Appuyez sur la touche de **rinçage** (3). La séquence de rinçage commence.
- c. Videz le conteneur d'eau sale une fois le rinçage terminé.

5.3 Touche 5 – Affichage des compteurs

Les compteurs internes du programme de la machine suivent les données de vente de chaque type de boisson ainsi que les données de vente de toute la machine. Lorsque l'accès à ces compteurs s'effectue via cette touche, ces compteurs peuvent être consultés par l'opérateur mais pas remis à zéro. Pour afficher les données, procédez ainsi :

1. Ouvrez la porte avant de la machine et introduisez la clé de sécurité.

2. Appuyez sur la touche **d'affichage des compteurs** (5) et relâchez-le. L'écran des **Données de Vente Effaçables** apparaît, comme illustré ci-contre. Dans ce menu, l'opérateur peut choisir de voir les données du 'Total Compteurs' (en surbrillance) ou 'Par Produit'.

Données Ventes Effaçables	
Total Compteurs	▲
Par Produit	
	▼

3. Pour voir l'écran **Total Compteurs**, appuyez sur la touche ↓ (Editer) du clavier de sélection de boisson. Ce menu affiche à la fois le montant total des ventes (en €) et le nombre total de ventes (depuis la dernière remise à zéro des compteurs) pour les paramètres suivants :

Total Compteurs	
Ventes-€	0.00 ▲
Ventes-#	0
Remise-€	0.00
Remise-#	0
Test Vente-€	0.00 ▼
Test Vente-#	0
Surtaxe-€	0.00
Surtaxe-#	0
Vente Gratuit-€	0.00
Vente Gratuit-#	0

- Ventes
- Remise
- Test vente
- Surtaxe
- Vente gratuite

Par exemple :

Ventes-€ Affiche le montant total des ventes de la machine en €
Ventes-# Affiche le nombre total de ventes de la machine. Cette valeur inclut les ventes normales ainsi que les ventes avec remise et les ventes avec surtaxe

Remise-€ Affiche le montant total de toutes les remises en €
Remise-# Affiche le nombre total de ventes avec remise

Test vente-€ Affiche le montant total de toutes les ventes-tests en €
Test vente-# Affiche le nombre total de ventes-tests

Surtaxe-€ Affiche le montant total de toutes les surtaxes en €
Surtaxe-# Affiche le nombre total de ventes avec surtaxe

Vente gratuite-€ Affiche le montant total de toutes les ventes gratuites en €
Vente gratuite-# Affiche le nombre total de ventes gratuites

4. Faites défiler la liste affichée à l'aide des touches ▲ (haut) et ▼ (bas) du panneau avant et prenez note des données de vente. Une fois terminé, appuyez sur la touche X (Quitter) du clavier de sélection de boisson pour revenir à l'écran du menu **Données Ventes Effaçables**.
5. L'opérateur peut également visualiser et consigner les données de vente par produit. Dans le menu **Données Ventes Effaçables**, appuyez sur la touche ▼ (bas) du clavier de sélection de boisson pour mettre en surbrillance **Par Produit**.
6. Appuyez sur la touche ↵ (Editer) du clavier pour accéder au menu **Par Produit**. Ce menu contient tous les choix de boisson disponibles avec cette machine. Utilisez les touches ▲ (haut) et ▼ (bas) du clavier de sélection de boisson pour faire défiler le menu jusqu'à ce que la sélection souhaitée soit en surbrillance.

7. Appuyez sur la touche ↵ (Editer) du clavier pour accéder à la sélection en surbrillance, par exemple Chocolat. L'écran ci-contre apparaît. Ce menu affiche à la fois le montant total des ventes en € et le nombre total de ventes, comme expliqué précédemment.

Chocolat		
Prix-€	0.00	▲
Ventes-€	0.00	
Ventes-#	0	
Remises-€	0.00	
Remises-#	0	▼
Surtaxe-€	0.00	
Surtaxe-#	0	
Vente Gratuite-€	0.00	
Vente Gratuite-#	0	

N.B. Les écrans individuels **Par Produit** donnent également le prix fixé pour la sélection, comme illustré.

Faites défiler la liste à l'aide des touches ▲ (haut) et ▼ (bas) du clavier de sélection de boisson et prenez note des données de vente.

8. Une fois terminé, appuyez sur la touche X (Quitter) du clavier de sélection de boisson pour ramener la machine à l'écran précédent. Vous pouvez alors accéder à d'autres sélections de la même manière.
9. Pour ramener la machine en mode d'attente, appuyez sur la touche X (Quitter) à plusieurs reprises jusqu'à ce que l'écran d'attente apparaisse.

N.B. Pour pouvoir consulter les données puis les effacer à partir du menu Données Ventes Effaçables, il faut que l'opérateur accède au menu via le programme opérateur.

5.4 Touche 6 – Test vente

La touche **Test vente** permet à l'opérateur de verser une boisson afin de s'assurer que la machine fonctionne correctement, ceci après un nettoyage ou un entretien.

1. Lorsque vous appuyez sur la touche puis le relâchez, l'écran illustré ci-contre apparaît. Appuyez alors sur une touche de sélection de boisson puis sur la touche **DEMARREZ** pour commencer la distribution de la boisson.

Test Vente	
Insérer Pièces	
ou	
Faire une Sélection	
Crédit .00	12.30 PM

2. Vérifiez que la sélection est correcte, que le gobelet n'est ni trop ni pas assez rempli et surtout, que la boisson a bon goût !
3. Appuyez sur la touche **X** (Quitter) du clavier de sélection de boisson pour quitter le menu Test et revenir en mode d'attente.

5.5 Touche 7 – Test de gobelet

Cette touche permet à l'opérateur de tester le fonctionnement du distributeur de gobelets après avoir rempli les colonnes de gobelets. Lorsque vous appuyez sur la touche, l'électro-aimant de chute du gobelet est actionné et un gobelet est éjecté du distributeur de gobelets. Cette fonction permet de s'assurer que le mécanisme fonctionne correctement.

5.6 Touche 8 – Test de tête

Lorsque vous appuyez sur cette touche, la tête de distribution se met en position complètement sortie puis s'arrête. Appuyez à nouveau sur la touche pour ramener la tête de distribution à sa bonne position (repos).

N.B. Il faut attendre quelques secondes entre chaque enfoncement de touche pour donner à la machine le temps d'exécuter l'opération correspondante.

Section 6 - Mode de programmation

6.1 Clavier de sélection de boisson

Le mode de programmation utilise le clavier de sélection de boisson, présenté sur l'illustration ci-dessous, et permet à l'opérateur de consulter et de modifier les données enregistrées dans la mémoire de la machine. Lors de la programmation, les touches ont les fonctions suivantes :

Touches 0-9 Sert à saisir des données numériques

- ▲ Pour monter d'un niveau dans un programme ou pour entrer une valeur
- ▼ Pour descendre d'un niveau dans un programme ou pour entrer une valeur
- ↵ (Editer) Pour sélectionner et accéder au menu en surbrillance et pour enregistrer les données dans la mémoire de la machine
- X (Quitter) Pour retourner à l'écran du menu précédent

DEMARREZ Pour régler ou effacer toutes les données ou entamer une séquence-test

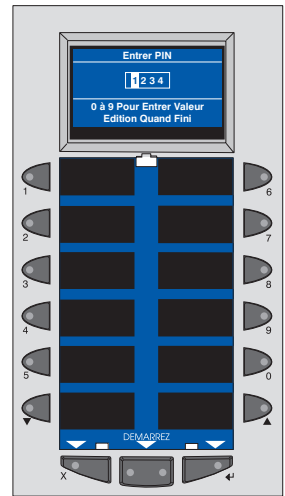

6.2 Affichage du menu

Le distributeur Genesis comporte notre nouvel affichage de menu interactif. L'afficheur multi-lignes permet de naviguer aisément et de manière intuitive dans l'arborescence du menu de programmation. Il permet d'afficher des informations de programmation et change en fonction du type de donnée mis à jour.

1. La ligne du haut de l'écran est le titre du menu.
2. L'option sélectionnée est surlignée en blanc. Appuyez sur la touche ▲ (haut) ou ▼ (bas) du clavier de sélection de boisson pour surligner l'option souhaitée.

Prix	
Prix Unitaires	▲
Machine Entière	
Remise Tasse	
Voir prix plaf./plancher	▼
= 0.05	

3. Appuyez sur la touche ↵ (Editer) pour sélectionner l'option. Dans cet exemple, l'enfoncement de la touche ↵ (Editer) affiche l'écran **Remise Tasse**.
4. La ligne du bas de l'écran donne souvent des informations importantes. Dans certains menus de configuration, elle indique la valeur actuelle de l'option

sélectionnée. Dans l'exemple illustré, l'écran indique que la remise actuelle sur la tasse est fixée à 0.05c. C'est un moyen rapide de vérifier les réglages mémorisés et de confirmer qu'une valeur a été correctement modifiée.

5. Pour revenir au **menu principal** à partir d'un écran quelconque, appuyez simplement sur la touche **X** (Quitte) jusqu'à ce que vous atteigniez le **menu principal**.

6.3 Accès au mode de programmation

1. Ouvrez la porte avant de la machine et insérez la clé de sécurité pour rétablir l'alimentation de la machine. La machine est maintenant sous tension.
2. Appuyez sur la touche d'accès au programme (I) du clavier de service, situé à l'intérieur de la porte (voir page 19 pour plus de détails). L'écran illustré ci-contre apparaît. Saisissez le code PIN à 4 chiffres de l'opérateur, à l'aide du clavier de sélection de boisson.



N.B. Le code usine par défaut est entré en saisissant la séquence 2-2-2-2. Vous avez peut-être reçu votre propre code personnalisé.

3. Appuyez sur la touche ↵ (Editer). Si vous avez entré le bon code, l'écran illustré ci-contre apparaît. Appuyez sur la touche ↵ (Editer) pour accéder au programme opérateur ou sur la touche **X** (Quitte) pour remettre la machine en mode d'attente.



4. L'afficheur en face avant de la machine fait apparaître le menu supérieur de programmation – le menu principal. Le premier menu disponible – **Rappel des Données** – est en surbrillance, indiquant qu'il peut être sélectionné. Pour passer à un menu différent, appuyez sur les touches ▲ (haut) ou ▼ (bas) du clavier de sélection de boisson jusqu'à ce que le menu souhaité soit en surbrillance.

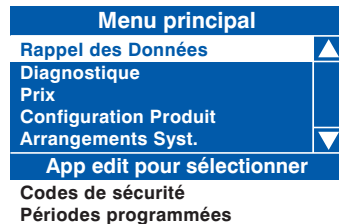

5. Lorsque le menu souhaité est en surbrillance, appuyez sur la touche ↵ (Editer) pour le sélectionner. En utilisant le menu **Prix** à titre d'exemple, les sous-menus illustrés ci-contre apparaissent.

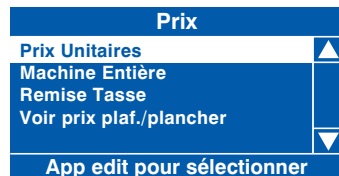

6. A l'aide des touches ▲ (haut) ou ▼ (bas), de la touche ↵ (Editer) et de la touche X (Quitter), il est possible de naviguer sans difficulté dans tous les menus du programme opérateur.
7. Pour mettre les paramètres à jour, saisissez les nouveaux chiffres du numéro souhaité en utilisant les touches de sélection 0-9. Une fois que la valeur correcte a été entrée, appuyez sur la touche ↵ (Editer) pour écraser l'ancienne valeur et enregistrer la nouvelle dans la mémoire de la machine. Appuyez sur la touche X (Quitter) pour revenir à l'écran précédent.

Certaines fonctions de programmation exigent que l'opérateur choisisse un ou plusieurs paramètres à l'intérieur d'un sous-programme. Ce choix peut prendre la forme de cases à cocher ou de boutons d'option.

8. **Cases à cocher** : l'exemple ci-contre illustre l'écran **Jours de la Semaine** dont l'accès s'effectue par le menu **Périodes de Nettoyage**, qui permet à l'opérateur de choisir plusieurs jours de la semaine au cours desquels exécuter une fonction particulière.

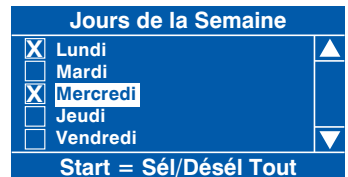

9. A l'aide des touches ▲ (haut) ou ▼ (bas), faites défiler les options jusqu'à ce que le jour souhaité apparaisse. Appuyez sur la touche ↵ (Editer) pour sélectionner le jour, indiqué par l'apparition d'une croix (X) dans la case adjacente.

Poursuivez jusqu'à ce que tous les jours souhaités aient été sélectionnés. Appuyez sur la touche X (Quitter) pour revenir à l'écran précédent et enregistrer les nouveaux réglages dans la mémoire de la machine.

N.B. L'enfoncement de la touche DEMARREZ du clavier de sélection de boisson coche toutes les cases décochées ou décoche toutes les cases cochées.

10. **Boutons d'option** : l'exemple ci-contre illustre l'écran **Etat**, dont l'accès s'effectue par le menu **Périodes programmées**, qui demande à l'opérateur de sélectionner l'une des options indiquées. A l'aide de la touche ▲ (haut) ou ▼ (bas), sélectionnez l'option souhaitée et appuyez sur la touche ↵ (Editer) pour la mémoriser / enregistrer (indiqué par le bouton d'option plein).



Toute la programmation opérateur de la Genesis suit les procédures décrites plus haut. Les actions de programmation plus particulières sont décrites dans la section suivante.

Section 7 - Programme opérateur

Pour accéder au programme opérateur, entrez dans le mode de programmation décrit à la section 6. Une fois dans le programme opérateur, l'afficheur en face avant de la machine fait apparaître l'écran du menu de programmation – le **menu principal**. Il y a sept options principales, comme illustré ci-contre.

Menu principal	
Rappel des Données	▲
Diagnostic	
Prix	
Configuration Produit	
Arrangements Syst.	▼
App edit pour sélectionner	
Codes de sécurité	
Périodes programmées	

A l'aide des touches ▲ (haut) ou ▼ (bas), de la touche ↵ (Editer) ou ✕ (Quitter) du clavier de sélection de boisson, l'opérateur peut naviguer rapidement et sans difficulté dans les menus du programme opérateur, comme expliqué à la section 6.

7.1 Menu Rappel des Données

L'accès à ce menu permet à l'opérateur de voir les données de ventes non effaçables et effaçables, de voir les données se rapportant au nombre de ventes avec tasse et (si la fonction est activée), de voir les informations de ventes assistées par SureVend™. Les menus Données de ventes effaçables, Vente tasses et Données SureVend™ contiennent tous un menu supplémentaire qui permet à l'opérateur de supprimer les données actuelles de la mémoire de la machine.

Rappel des Données	
Donn. ventes non effaçables	▲
Données ventes effaçables	
Vente tasses	
	▼

- I. **Données de ventes non effaçables** : ce menu permet à l'opérateur de consulter et de noter les informations sur les ventes et les valeurs monétaires. Ces données ne peuvent pas être remises à zéro et resteront intacts pendant la durée de vie de la carte CPU.
- I. A l'écran **Rappel des Données**, mettez **Donn. ventes non effaçables** en surbrillance et appuyez sur la touche ↵ (Editer).

L'écran illustré ci-contre apparaît. Dans ce menu, l'opérateur peut choisir de voir les données du **Total Compteurs** (en surbrillance) ou **Par Produit**.

Donn. Vente non effacable	
Total Compteurs	▲
Par Produit	
	▼

2. Pour voir l'écran **Total Compteurs**, appuyez sur la touche ↵ (Editer) du clavier de sélection de boisson. Ce menu affiche à la fois le montant total des ventes en € et le nombre total de ventes, pour les données suivantes :

Total Compteurs	
Ventes-€	0.00 ▲
Ventes-#	0
Remise-€	0.00
Remise-#	0
Test Vente-€	0.00 ▼
Test Vente-#	0
Surtaxe-€	0.00
Surtaxe-#	0
Vente Gratuit-€	0.00
Vente Gratuit-#	0

- Ventes
- Remise
- Test vente
- Surtaxe
- Vente gratuite

Par exemple :

Ventes-€	Affiche le montant total des ventes de la machine en €
Ventes-#	Affiche le nombre total de ventes de la machine. Cette valeur inclut les ventes normales ainsi que les ventes avec remise et les ventes avec surtaxe
Remise-€	Affiche le montant total de toutes les remises en €
Remise-#	Affiche le nombre total de ventes avec remise
Test vente-€	Affiche le montant total de toutes les ventes-tests en €
Test vente-#	Affiche le nombre total de ventes-tests
Surtaxe-€	Affiche le montant total de toutes les surtaxes en €
Surtaxe-#	Affiche le nombre total de ventes avec surtaxe
Vente gratuite-€	Affiche le montant total de toutes les ventes gratuites en €
Vente gratuite-#	Affiche le nombre total de ventes gratuites

N.B. Toutes les données de ventes sont présentées dans le format exigé par les dernières normes de transfert de données de l'association européenne de distribution (European Vending Association Data Transfer Standards, EVA DTS).

N.B. Les champs des données Surtaxe ne sont pas pris en charge par les machines Genesis.

3. Faites défiler la liste affichée à l'aide des touches ▲ (haut) et ▼ (bas) du panneau avant et prenez note des données de vente. Une fois terminé, appuyez sur la touche X (Quitter) du clavier de sélection de boisson pour revenir à l'écran du menu **Donn. ventes non effaçables**.
4. L'opérateur peut également visualiser et consigner les données de vente par produit. Dans le menu **Donn. ventes non effaçables**, appuyez sur la touche ▼ (bas) du clavier de sélection de boisson pour mettre en surbrillance **Par Produit**.
5. Appuyez sur la touche ↵ (Editer) du clavier pour accéder au menu **Par Produit**. Ce menu contient tous les choix de boisson disponibles avec cette machine.

Utilisez les touches ▲ (haut) ou ▼ (bas) du clavier de sélection de boisson pour faire défiler le menu jusqu'à ce que la sélection souhaitée soit en surbrillance.

6. Appuyez sur la touche ↵ (Editer) du clavier pour accéder à la sélection en surbrillance, par exemple Chocolat. L'écran ci-contre apparaît. Ce menu affiche à la fois le montant total des ventes en € et le nombre total de ventes, comme expliqué précédemment.

Chocolat		
Prix-€	0.00	▲
Ventes-€	0.00	
Ventes-#	0	
Remises-€	0.00	
Remises-#	0	▼
Surtaxe-€	0.00	
Surtaxe-#	0	
Vente Gratuite-€	0.00	
Vente Gratuite-#	0	

N.B. Les écrans individuels **Par Produit** donnent également le prix fixé pour la sélection, comme illustré.

Faites défiler la liste à l'aide des touches ▲ (haut) ou ▼ (bas) du clavier de sélection de boisson et prenez note des données de vente.

7. Une fois terminé, appuyez sur la touche X (Quitter) du clavier de sélection de boisson pour ramener la machine à l'écran précédent. Vous pouvez alors accéder à d'autres sélections de la même manière.
8. Pour ramener la machine en mode d'attente, appuyez sur la touche X (Quitter) à plusieurs reprises jusqu'à ce que l'écran d'attente apparaisse.

2. **Données de ventes effaçables** : Ce menu contient des données identiques à celles du menu Données de ventes non effaçables et permet à l'opérateur de consulter et de noter les valeurs monétaires et les nombres de ventes. La différence est qu'avec ce menu, une fois que les données sont consultées et notées, elles peuvent être effacées de la mémoire de la machine.

1. A l'écran **Rappel des Données**, mettez **Données ventes effaçables** en surbrillance et appuyez sur la touche ↵ (Editer). L'écran illustré ci-contre apparaît. Dans ce menu, l'opérateur peut choisir de voir les données du **Total Compteurs** (en surbrillance) ou **Par Produit**. Ce menu permet aussi à l'opérateur de supprimer toutes les données effaçables avec l'option **Effacer Données**.

Données Ventes Effaçables		
Total Compteurs		▲
Par Produit		
Effacer Données		

2. Pour voir l'écran **Total Compteurs**, appuyez sur la touche ↵ (Editer) du clavier de sélection de boisson. Ce menu affiche à la fois le montant total des ventes (en €) et le nombre total de ventes (depuis sa dernière remise à zéro) pour les paramètres suivants :

Total Compteurs		
Ventes-€	0.00	▲
Ventes-#	0	
Remise-€	0.00	
Remise-#	0	
Test Vente-€	0.00	▼
Test Vente-#	0	
Surtaxe-€	0.00	
Surtaxe-#	0	
Vente Gratuit-€	0.00	
Vente Gratuit-#	0	

- Ventes
- Remise
- Test vente
- Surtaxe
- Vente gratuite

N. B. Veuillez vous reporter à la page 27 pour avoir une description détaillée de ces champs de donnée.

3. Faites défiler la liste affichée à l'aide des touches ▲ (haut) ou ▼ (bas) du panneau avant et prenez note des données de vente. Une fois terminé, appuyez sur la touche X (Quitter) du clavier de sélection de boisson pour revenir à l'écran du menu **Données Ventes Effaçables**.
4. L'opérateur peut également visualiser et consigner les données monétaires et de ventes par produit. Sur le menu **Données Ventes Effaçables**, appuyez sur la touche ▼ (bas) du clavier de sélection de boisson pour mettre en surbrillance **Par Produit**. Suivez la procédure décrite au préalable pour consulter les données des boissons individuelles.
5. Une fois que l'opérateur a consulté et noté les informations souhaitées dans le menu **Données Ventes Effaçables**, ces données peuvent être supprimées via le sous-menu **Effacer Données**.

6. A l'écran **Données Ventes Effaçables**, mettez **Effacer Données** en surbrillance à l'aide de la touche ▼ (bas) et appuyez sur la touche ↵ (Editer). L'afficheur en face avant de la machine fait apparaître l'écran illustré ci-contre, avertissant l'opérateur que toutes les données seront supprimées.

Effacer Données
Voulez-vous vraiment effacer toutes les données de ventes réglables?
CANCEL - EXIT OK - EDIT

Appuyez sur la touche ↵ (Editer) pour effacer les données ou appuyez sur la touche X (Quitter) pour quitter le menu sans effacer les données.

3. **SureVend:** ce menu est disponible lorsque SureVend est activé via le menu **Configuration Produit** (voir page 33).

1. A l'écran **Rappel des Données**, faites défiler les options vers le bas et mettez **SureVend** en surbrillance puis appuyez sur la touche ↵ (Editer). L'écran illustré ci-contre apparaît. Dans ce menu, l'opérateur peut voir et noter le nombre de chutes de gobelets défectueuses enregistré par SureVend ainsi que le nombre de ventes assistées par SureVend.

SureVend	
Echec distribution de go.	0 ▲
Assistance Surevend-#	0
Effacer Données	

2. Une fois que l'opérateur a consulté et noté les données, il peut les effacer via le menu **Effacer Données**, comme expliqué au préalable.

4. **Vente Tasses :** ce menu affiche le nombre de ventes réalisées par la machine sans avoir utiliser de gobelet. Une fois que l'opérateur a consulté et noté les données, il peut les effacer via le menu **Effacer Données**, comme expliqué plus haut.

Vente Tasses	
Vente Tasses-#	15 ▲
Effacer Données	

7.2 Menu Diagnostique

1. Si la machine présente une défaillance, l'afficheur fait apparaître un message de défaut et dans certains cas, la machine peut se mettre hors service. L'accès au menu Diagnostique permet à l'opérateur de voir la description du défaut, ce qui, dans la plupart des cas, lui permettra de rectifier le défaut et de remettre rapidement la machine en service.
2. Lorsque le défaut ne peut pas être rapidement rectifié par l'opérateur et exige l'intervention d'un technicien homologué, le texte de l'écran Diagnostique affiché permet au technicien de localiser et résoudre le problème rapidement et sans difficulté, réduisant ainsi la durée d'immobilisation de la machine.

7.3 Menu Prix

L'accès à ce menu permet à l'opérateur de saisir les prix de chaque choix de boisson disponible, de saisir un prix pour toutes les boissons de la machine et d'appliquer une remise aux utilisateurs qui possèdent leur propre gobelet / tasse. Le menu contient aussi un sous-menu qui permet à l'opérateur de consulter le prix plafond et le prix plancher enregistrés dans la mémoire de la machine.

N.B. Les valeurs entrées via ce menu s'appliquent uniquement aux machines équipées d'un système monnayeur.

1. **Prix unitaires** : ce sous-menu permet à l'opérateur de fixer le prix unitaire de chaque choix de boisson disponible à la machine. Lorsque **Prix unitaires** est en surbrillance, comme illustré ci-contre, appuyez sur la touche ↵ (Editer) pour accéder au menu correspondant.

Prix	
Prix Unitaires	▲
Machine Entière	
Remise Tasse	
Voir prix plaf./plancher	▼
App edit pour sélectionner	

Dans ce sous-menu, tous les choix de boisson disponibles dans la machine sont répertoriés avec le prix actuel de la boisson sélectionnée. L'exemple donné illustre le choix Café instantané dont le prix est actuellement fixé à 35c.

Prix unitaires	
Café instantané	▲
Café décaféiné instantané	
Thé instantané	
Chocolat	
Cappuccino	▼
= 0.35	

Pour modifier le prix de la boisson sélectionnée, appuyez sur la touche ↵ (Editer). L'afficheur change et l'écran illustré ci-contre apparaît. Pour mettre le prix à jour, et passer par exemple à 45c, appuyez sur la séquence 0-0-0-4-5 à l'aide des touches numériques appropriées du clavier de sélection de boisson.

Café Instantané	
000.45	
0 à 9 Pour Entrer Valeur Edition Quand Fini	

Appuyez sur la touche (Editer) pour revenir à l'écran Prix unitaires et vérifier le nouveau prix affiché sur la ligne d'état, en bas de l'afficheur. Utilisez les touches ▲ (haut) ou ▼ (bas) pour mettre d'autres choix en surbrillance.

2. **Machine entière** : ce sous-menu permet à l'opérateur de fixer un prix unique pour toutes les boissons disponibles dans la machine. Lorsqu'il est mis en surbrillance dans le menu Prix, l'afficheur donne la valeur actuelle sur la ligne d'état (par ex. 40c), comme illustré.

Prix	
Prix Unitaires	▲
Machine Entière	
Remise Tasse	
Voir prix plaf./plancher	▼
= 0.40	

Conseil : si la plupart des boissons doivent être vendues au même prix, utilisez ce menu pour régler rapidement la machine entière à ce prix puis allez dans le menu **Prix unitaires** (plus haut) pour ajuster les prix de certaines boissons.

Appuyez sur la touche ↵ (Editer) pour accéder au sous-menu **Machine Entière**. Pour mettre la valeur à jour, et fixer par exemple un prix de 50c, appuyez sur la séquence 0-0-0-5-0 à l'aide des touches numériques appropriées du clavier de sélection de boisson. Appuyez sur la touche ↵ (Editer) pour revenir au menu **Prix** et vérifier le nouveau prix affiché sur la ligne d'état, en bas de l'afficheur.

Machine Entière	
000.50	
0 à 9 Pour Entrer Valeur Edition Quand Fini	

N.B. La saisie d'un prix unique pour la machine entière remplace tous les prix unitaires programmés au préalable.

3. **Remise Tasse** : ce sous-menu permet à l'opérateur de programmer une remise pour toutes les boissons, accordée aux utilisateurs qui possèdent leur propre gobelet / tasse.

Lorsqu'un utilisateur place sa propre tasse dans la zone de distribution et sélectionne une boisson, les capteurs SureVend™ détectent la tasse et désactive le mécanisme distributeur de gobelets. Le prix fixé pour la **remise tasse** est alors soustrait du prix de la boisson choisie et la monnaie / le crédit approprié est rendu à l'utilisateur.

N.B. Il est important de s'assurer que la valeur entrée pour la remise tasse est prise en charge par le monnayeur monté sur la machine, et si par exemple la remise tasse est fixée à 2c mais que la plus basse dénomination du monnayeur soit de 5c, la machine n'effectuera pas la remise à l'utilisateur.

Mettez en surbrillance le sous-menu **Remise Tasse** du menu **Prix**. L'afficheur donne la valeur actuelle sur la ligne d'état (par ex. 5c), comme illustré. Appuyez sur la touche ↵ (Editer) pour accéder au sous-menu **Remise tasse**.



Pour entrer la valeur de la remise, 10c par exemple, appuyez sur la séquence 0-0-0-1-0 à l'aide des touches numériques appropriées du clavier de sélection de boisson. L'afficheur change et l'écran illustré ci-contre apparaît. Appuyez sur la touche ↵ (Editer) pour revenir au menu **Prix** et vérifier le nouveau prix affiché sur la ligne d'état, en bas de l'afficheur.

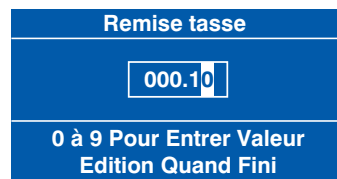

4. **Voir prix plafond / plancher** : ce sous-menu permet à l'opérateur de voir les valeurs actuelles du prix plafond et du prix plancher, programmées via le sous-menu Prix unitaires.

N.B. Si un seul prix est actuellement en vigueur pour la machine entière, sa valeur est affichée dans les deux champs.

7.4 Menu Configuration Produit

Ce menu permet à l'opérateur de désactiver des choix de boissons et d'activer ou non l'option **SureVend™**. En entrant dans le menu **Configuration Produit**, l'afficheur fait apparaître l'écran illustré.



1. Sélections non Actives : ce sous-menu permet à l'opérateur de désactiver les boissons une à une ou en une seule fois au besoin. Lorsque Sélections non Actives est en surbrillance, appuyez sur la touche ↵ (Editer) pour accéder au menu correspondant.

1. A l'accès au menu, l'afficheur fait apparaître l'écran illustré. A l'aide des touches ▲ (haut) ou ▼ (bas), faites défiler les options du menu jusqu'à ce que la boisson souhaitée apparaisse. Appuyez sur la touche ↵ (Editer) pour sélectionner la boisson, indiquée par l'apparition d'une croix (X) dans la case adjacente.

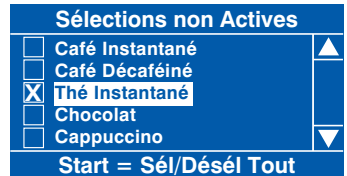

2. Poursuivez au besoin jusqu'à ce toutes les boissons aient été cochées. Appuyez sur la touche X (Quitter) pour revenir à l'écran **Configuration Produit** et enregistrer les nouveaux paramètres dans la mémoire de la machine.

N.B. L'enfoncement de la touche **DEMARREZ** du clavier de sélection de boisson coche toutes les cases décochées, désactivant ainsi tous les choix de boisson, ou décoche toutes les cases cochées.

3. Une fois la machine revenue en mode d'attente, si un utilisateur appuie sur une sélection désactivée, la machine affiche l'écran suivant avant de revenir en mode d'attente.



2. SureVend : ce menu permet à l'opérateur de désactiver ou d'activer le capteur de produit SureVend™.

Présentation de SureVend : SureVend™ veille à ce qu'il y ait toujours un gobelet dans le distributeur de gobelets avant de collecter de l'argent ou de verser une boisson. Le système de détection est un faisceau de rayon infrarouge en travers du distributeur de gobelets qui est coupé par le gobelet qui tombe du distributeur pour se mettre en place ou par la tasse de l'utilisateur placée dans la zone de distribution.

Le programme SureVend™ surveille le capteur de gobelet pendant le fonctionnement du distributeur de gobelets et pendant les trois secondes qui suivent. Si aucun gobelet

n'est détecté, le programme tente d'en faire tomber un une seconde fois puis une troisième fois au besoin. Au bout de trois tentatives échouées, le réceptacle de gobelet est mis provisoirement hors service. La machine émet un bip et le message Distribution échouée apparaît (si la machine est réglée en mode de distribution payante).

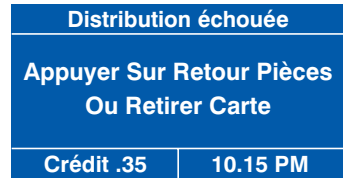

L'utilisateur peut récupérer son argent en appuyant sur la touche de retour des pièces ou en retirant sa carte. L'afficheur change et le message ci-contre apparaît. La machine reste en service mais ne distribue plus de gobelets.

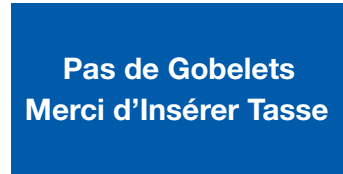

Pour effacer le message et revenir en mode d'attente, accéder au menu Diagnostique (voir page 30) et appuyez deux fois sur la touche Démarrez pour effacer chaque erreur SureVend™ affichée. Contrôler et débloquer au besoin le distributeur de gobelets et vérifiez son bon fonctionnement avant de quitter la machine.

Pour configurer SureVend™, procédez ainsi :

1. Dans le menu **Configuration Produit**, mettez en surbrillance **SureVend** et appuyez sur la touche ↵ (Editer). Par défaut, SureVend™ est réglé en usine sur **Off**, ce qui est indiqué sur la ligne d'état en bas de l'écran.
2. Pour activer SureVend™, appuyez sur la touche ↵ (Editer) pour accéder à l'écran **SureVend On/Off**. Utilisez la touche ▼ (bas) pour sélectionner **On** (indiqué par le bouton d'option plein).

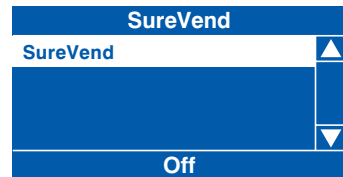

3. Appuyez sur la touche ↵ (Editer) pour confirmer la sélection et revenir à l'écran SureVend. Vérifiez que la ligne d'état en bas de l'écran indique **On** quand **SureVend** est en surbrillance.
4. Appuyez sur la touche X (Quitter) pour revenir à l'écran **Configuration Produit** et enregistrer le nouveau paramètre dans la mémoire de la machine.

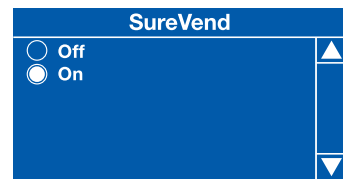

7.5 Menu Arrangements système

Ce menu permet à l'opérateur de régler l'heure actuelle et la date du jour, de définir les options de l'écran de veille et de consulter la version du programme installé dans la machine.

I. Horloge : La machine affiche l'heure actuelle en format 12 ou 24 heures.

A l'accès au menu Arrangements Syst., le sous-menu **Horloge** est en surbrillance. Appuyez sur la touche ↵ (Editer) pour accéder au sous-menu Horloge. Ce menu permet à l'opérateur de régler la date, l'heure et l'heure d'été (économie de jour) via 3 sous-menus distincts.

N.B. La date du jour (lorsque l'option est en surbrillance) et l'heure actuelle (lorsque l'option est en surbrillance) enregistrées dans la mémoire de la machine, sont affichées sur la ligne d'état en bas de l'écran.

- Date :** appuyez sur la touche ↵ (Editer) pour accéder au menu **Date**. La date est affichée dans le format jour, mois, année. Pour régler la date, au 27 janvier 2004 par exemple, appuyez sur la séquence 2-7-0-1-0-4 à l'aide des touches numériques appropriées du clavier de sélection de boisson.



N.B. Le texte '**Appuyer 0-9 pour entrer valeur**', affiché sur la ligne d'état en bas de l'écran, alterne avec le texte '**Appuyer sur Démarrez pour changer mode**'. L'enfoncement de la touche DEMARREZ du clavier de sélection de boisson permet d'afficher la date dans le format mois, jour, année.

Appuyez sur la touche X (Quitter) pour revenir à l'écran du menu **Horloge** et enregistrer la date dans la mémoire de la machine. Vérifiez que la ligne d'état en bas de l'écran affiche la bonne date quand **Date** est en surbrillance.

- Heure :** Dans le menu **Horloge**, appuyez sur la touche ▼ (bas) pour mettre en surbrillance le menu Heure puis appuyez sur la touche ↵ (Editer). L'écran illustré ci-contre apparaît.



Par défaut, l'heure est affichée en format 12 heures. Pour entrer l'heure 10:30 PM par exemple, appuyez sur la séquence 1-0-3-0 du clavier de sélection de boisson.

Quand vous appuyez sur le dernier zéro, la valeur AM apparaît dans une case en pointillés et le texte en bas de l'afficheur indique maintenant 'Appuyer sur Flèches Pour Sélection'. Appuyez sur la touche ▲ (haut) ou ▼ (bas) jusqu'à ce que PM apparaisse dans la case.

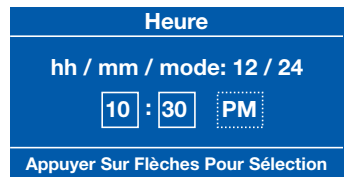

Appuyez sur la touche X (Quitter) pour revenir à l'écran du menu **Horloge** et

enregistrer la nouvelle heure dans la mémoire de la machine. Vérifiez que la ligne d'état en bas de l'écran affiche la bonne heure quand **Heure** est en surbrillance.

N.B. Quand il est réglé au format 12 heures, le programme n'autorise l'opérateur qu'à entrer les nombres 0 ou 1 dans le premier champ. Une fois que le nombre 24 a été entré avec les touches ▲ (haut) ou ▼ (bas) pour indiquer le format 24 heures, l'opérateur peut réinitialiser les deux premières valeurs pour transformer 10:30 PM en format 24 heures, soit 22:30.

2. Options d'écran de veille : ce menu permet à l'opérateur de configurer l'afficheur de manière à ce qu'il affiche l'heure et la température de l'eau avec le message d'attente lorsque l'écran est en veille.

Pour configurer les options de l'écran de veille, procédez ainsi :

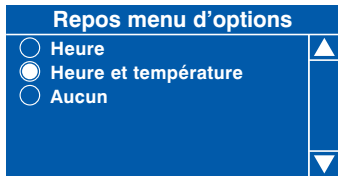
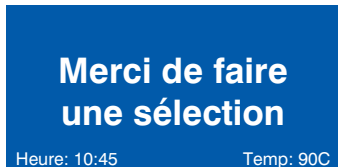
1. Dans le menu Arrangement Syst., appuyez sur la touche ▼ (bas) pour mettre en surbrillance **Options d'écran de veille** et appuyez sur la touche ↵ (Editer) pour accéder au menu.
2. Appuyez sur la touche ▼ (bas) pour mettre en surbrillance l'option requise, par ex. **Heure et température** (indiqué par le bouton d'option plein). L'écran illustré ci-contre apparaît.
 
3. Appuyez sur la touche ↵ (Editer) pour revenir à l'écran **Arrangements Syst..** Options d'écran de veille étant en surbrillance, vérifiez que la ligne d'état indique que l'option est réglée sur Heure et Température.
4. Appuyez sur la touche X (Quitte) jusqu'à ce que la machine quitte le programme opérateur et passe en mode d'attente. Le message d'attente est affiché avec l'heure et la température, comme sur l'illustration.
 

3. Version du programme : Le menu Version du Programme affiche le numéro de version du programme installé ; il apparaît à titre d'information uniquement. Le menu affiche également l'heure du jour et la date actuelle.

7.6 Menu Codes de sécurité

Le code de sécurité à saisir pour accéder au programme opérateur est réglé en usine de sorte que l'opérateur doit enfoncer la touche I du clavier de service puis la séquence 2-2-2-2 du clavier de sélection de boisson. Il ne faut sous aucun prétexte

modifier ce code sans avoir consulté au préalable votre supérieur ou responsable.

7.7 Menu Périodes programmées

1. Périodes du jour : dans ce menu, l'opérateur peut régler des périodes de vente interdites, des périodes de vente gratuite ou des périodes de vente avec remise. L'exemple suivant décrit comment l'opérateur peut programmer la machine en vente gratuite pour certaines boissons entre 10h30 du matin et 14h30 les jours de la semaine.

1. Dans le **menu principal**, appuyez sur la touche ▼ (bas) jusqu'à ce que **Périodes programmées** soit en surbrillance puis appuyez deux fois sur la touche ↵ (Editer) pour accéder au menu **Périodes du Jour**. L'écran illustré ci-contre apparaît.

Périodes du Jour		
1	Inhibition	Off ▲
2	Inhibition	Off
3	Inhibition	Off
4	Inhibition	Off
5	Vente Gratuit	Off ▼
App edit pour sélectionner		

2. Bien que l'événement 1 soit réglé sur Inhibition, l'opérateur peut en faire une période de Vente gratuite.

3. Appuyez sur la touche ↵ (Editer) pour accéder au menu. L'écran illustré ci-contre apparaît. Par défaut, l'état actuel est réglé sur **Off**, ce qui est indiqué sur la ligne d'état en bas de l'écran.

1	
Etat	▲
Type Période	
Heure de Début	
Heure de Fin	
Jours de la Semaine	▼
Off	

4. Appuyez sur la touche ↵ (Editer) pour accéder au sous-menu **Etat**. A l'aide de la touche ▼ (bas), réglez l'état à **On** (indiqué par le bouton d'option plein). Appuyez sur la touche ↵ (Editer) pour revenir à l'écran **Evénement 1**. Vérifiez que la ligne d'état indique bien que l'état est On.

Etat	
<input type="radio"/> Off	▲
<input checked="" type="radio"/> On	
	▼

5. Appuyez sur la touche ▼ (bas) pour mettre en surbrillance **Type Période** et appuyez sur la touche ↵ (Editer) pour accéder au menu. A l'aide de la touche ▼ (bas), réglez Type Période à **Vente gratuite** (indiqué par le bouton d'option plein). Appuyez sur la touche ↵ (Editer) pour revenir à l'écran **Evénement 1**. Vérifiez que la ligne d'état indique bien que Type Période est réglé Vente gratuite.

Type Période	
<input type="radio"/> Inhibition	▲
<input checked="" type="radio"/> Vend Gratuit	
<input type="radio"/> Remise	▼

6. Appuyez sur la touche ▼ (bas) pour mettre en surbrillance **Heure de Début** et appuyez sur la touche ↵ (Editer). Dans ce menu, l'opérateur règle l'heure à

laquelle la période de vente gratuite commence. Appuyez sur la séquence 1-0-3-0, à l'aide du clavier de sélection de boisson, pour régler l'heure. Utilisez au besoin les touches ▲ (haut) ou ▼ (bas) jusqu'à ce que **AM** apparaisse dans la case en pointillés.



7. Appuyez sur la touche ↵ (Editer) pour revenir à l'écran **Événement I**. Vérifiez que la ligne d'état en bas de l'écran indique bien l'heure correcte de début.

8. Appuyez sur la touche ▼ (bas) pour mettre en surbrillance **Heure de Fin** et appuyez sur la touche ↵ (Editer). Dans ce menu, l'opérateur règle l'heure à laquelle la période de vente gratuite se termine. Appuyez sur la séquence 0-2-3-0, à l'aide du clavier de sélection de boisson, pour régler l'heure. Utilisez au besoin les touches ▲ (haut) ou ▼ (bas) jusqu'à ce que **PM** apparaisse dans la case en pointillés.



9. Appuyez sur la touche ↵ (Editer) pour revenir à l'écran **Événement I**. Vérifiez que la ligne d'état en bas de l'écran indique bien l'heure correcte de fin.

10. Appuyez sur la touche ▼ (bas) pour mettre en surbrillance **Jours de la Semaine** et appuyez sur la touche ↵ (Editer). L'opérateur peut maintenant régler les jours pendant lesquels la période de vente gratuite aura lieu. A l'accès à ce sous-menu, le premier jour, Lundi, est en surbrillance avec une case vide. Appuyez sur la touche ↵ (Editer) pour sélectionner le jour, indiqué par l'apparition d'une croix (X) dans la case adjacente.

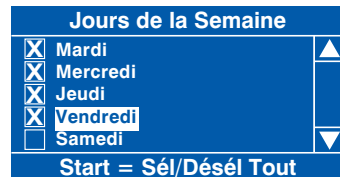

A l'aide de la touche ▼ (bas) et de la touche ↵ (Editer), mettez en surbrillance et sélectionnez les autres jours de la semaine pendant lesquels la période de vente gratuite aura lieu. Une fois terminé, appuyez sur la touche X (Quitter) pour revenir à l'écran Événement I.

11. Appuyez sur la touche ▼ (bas) pour mettre en surbrillance **Sélections** et appuyez sur la touche ↵ (Editer). L'opérateur peut maintenant choisir les boissons qui seront disponibles pendant cette période de vente gratuite. A l'accès à ce sous-menu, la sélection Café Instantané est en surbrillance avec une case vide. Appuyez sur la touche ↵ (Editer) pour

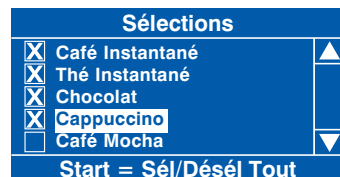

sélectionner la boisson, indiqué par l'apparition d'une croix (X) dans la case adjacente.

A l'aide de la touche ▼ (bas) et de la touche ↵ (Editer), mettez en surbrillance et sélectionnez les autres boissons disponibles pendant la période de vente gratuite.

Conseil – étapes 10 et 11 : pour régler rapidement les jours / boissons, appuyez sur la touche DEMARREZ pour cocher toutes les cases puis, à l'aide de la touche ▼ (bas), faites défiler les jours / boissons et mettez en surbrillance les jours / boissons non souhaités et appuyez sur la touche ↵ (Editer) pour décocher la case correspondante.

- Appuyez trois fois sur la touche X (Quitter) pour revenir à l'écran **Périodes programmées**.

A l'aide de la séquence précédente, l'opérateur peut rapidement et sans difficulté paramétrer d'autre périodes de vente gratuite ou des périodes de vente interdite / avec remise.

- Lorsque l'opérateur règle une période de vente avec remise, il doit entrer le montant de la remise. Suivez la procédure décrite au préalable pour entrer une période de vente avec remise et régler l'état, l'heure de début, l'heure de fin et les jours de la semaine pendant lesquels cette remise aura lieu.

- L'opérateur peut maintenant accéder au menu **Remise** pour entrer le montant de la remise. L'écran illustré ci-contre apparaît. Lorsque **Remise** est en surbrillance, appuyez sur la touche ↵ (Editer) pour accéder au menu Remise.

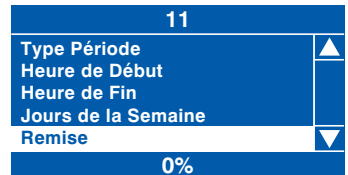

- Pour entrer la valeur de la remise, 50% par exemple, appuyez sur la séquence 5-0 à l'aide des touches numériques appropriées du clavier de sélection de boisson. Appuyez sur la touche ↵ (Editer) pour revenir à l'écran 11 (Remise) et vérifiez que la ligne d'état indique bien le montant entré en pourcentage pour la remise.

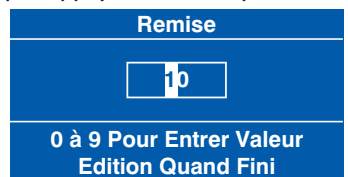

N.B. Lorsque la machine est équipée d'un monnayeur, veuillez vous assurer que le montant entré pour la remise est pris en charge par les tubes de monnaie.

- Appuyez trois fois sur la touche X (Quitter) pour revenir au **menu principal**.

2. Menu Périodes de nettoyage : ce sous-menu permet à l'opérateur de sélectionner les périodes pendant lesquelles la machine procède à un rinçage automatique du circuit d'eau via les 6 périodes synchronisées et les 6 périodes de rinçage après distribution. Par défaut, toutes les périodes de rinçage sont réglées sur Off.

1. Dans le menu principal, appuyez sur la touche ▼ (bas) jusqu'à ce que Synchronisé soit en surbrillance et appuyez sur la touche ↵ (Editer).
2. Dans le menu Synchronisé, appuyez sur la touche ▼ (bas) jusqu'à ce que **Périodes de nettoyage** soit en surbrillance et appuyez sur la touche ↵ (Editer). L'écran illustré ci-contre apparaît.

Périodes de Nettoyage		
1	Synchronisé	Off ▲
2	Synchronisé	Off
3	Synchronisé	Off
4	Synchronisé	Off
5	Synchronisé	Off ▼
App edit pour sélectionner		

L'exemple suivant décrit comment l'opérateur peut programmer un rinçage du circuit d'eau à 7h00 du matin, tous les jours.

1. Pour régler le premier rinçage synchronisé, appuyez sur la touche ↵ (Editer) pour accéder au sous-menu **I Synchronisé**. L'afficheur change et l'écran illustré ci-contre apparaît. Par défaut, l'état actuel est réglé sur Off, ce qui est indiqué sur la ligne d'état en bas de l'écran.

1	
Etat	▲
Type Période	
Heure de Début	
Jours de la Semaine	▼
Off	

2. Appuyez sur la touche ↵ (Editer) pour accéder au sous-menu **Etat**. A l'aide de la touche ▼ (bas), réglez l'état à On (indiqué par le bouton d'option plein). Appuyez sur la touche ↵ (Editer) pour revenir à l'écran I (Synchronisé). Vérifiez que la ligne d'état indique bien que l'état est On.

Etat	
<input type="radio"/> Off	▲
<input checked="" type="radio"/> On	
▼	

3. Appuyez sur la touche ▼ (bas) pour mettre en surbrillance **Type Période**. Par défaut, l'événement est réglé sur Synchronisé, ce qui est indiqué par le texte affiché sur la ligne d'état en bas de l'écran. Il n'est pas nécessaire pour l'opérateur d'accéder à ce sous-menu.

1	
Etat	▲
Type Période	
Heure de Début	
Jours de la Semaine	▼
Synchronisé	

4. Appuyez sur la touche ▼ (bas) pour mettre en surbrillance **Heure de Début** et appuyez sur la touche ↵ (Editer). Dans ce menu, l'opérateur règle l'heure à laquelle la période de nettoyage commence. A l'aide du clavier de sélection de boisson, appuyez sur la séquence 0-7-0-0 pour

Heure de Début	
hh / mm / mode: 12 / 24	
07	: 00 AM
Appuyer Sur Flèches Pour Sélection	

régler l'heure. Utilisez au besoin les touches ▲ (haut) ou ▼ (bas) jusqu'à ce que **AM** apparaisse dans la case en pointillés.

- Appuyez sur la touche ↵ (Editer) pour revenir à l'**écran I** (Synchronisé). Vérifiez que la ligne d'état en bas de l'écran indique bien l'heure correcte de début.
- Appuyez sur la touche ▼ (bas) pour mettre en surbrillance **Jours de la Semaine** et appuyez sur la touche ↵ (Editer). Dans ce menu, l'opérateur règle les jours pendant lesquels la période de nettoyage aura lieu. Pour sélectionner tous les jours (du lundi au dimanche), appuyez sur la touche **DEMARREZ** du clavier de sélection de boisson. Le programme coche automatiquement toutes les cases, indiquant que tous les jours sont sélectionnés.

Jours de la Semaine		
<input checked="" type="checkbox"/>	Lundi	▲
<input checked="" type="checkbox"/>	Mardi	
<input checked="" type="checkbox"/>	Mercredi	
<input checked="" type="checkbox"/>	Jeudi	
<input checked="" type="checkbox"/>	Vendredi	▼
Start = Sél/Désél Tout		

N.B. Pour sélectionner un jour particulier, faites défiler le menu à l'aide des touches ▲ (haut) ou ▼ (bas) jusqu'à ce que le jour souhaité apparaisse. Appuyez sur la touche ↵ (Editer) pour sélectionner le jour, indiqué par l'apparition d'une croix (X) dans la case adjacente.

- Appuyez trois fois sur la touche **X** (Quitter) pour revenir à l'écran **Synchronisé**. A l'aide de la séquence décrite plus haut, l'opérateur peut rapidement et sans difficulté paramétrer d'autres périodes de nettoyage de la machine.

L'opérateur a également la possibilité de programmer jusqu'à six périodes de nettoyage après distribution. L'exemple suivant décrit comment l'opérateur peut programmer un rinçage du circuit d'eau 12 minutes après chaque distribution.

- Dans le menu principal, appuyez sur la touche ▼ (bas) jusqu'à ce que **Synchronisé** soit en surbrillance et appuyez sur la touche ↵ (Editer). Dans le menu Synchronisé, appuyez sur la touche ▼ (bas) jusqu'à ce que **Périodes de nettoyage** soit en surbrillance et appuyez sur la touche ↵ (Editer). Appuyez sur la touche ▼ (bas) jusqu'à ce que l'événement **Après Dist.** soit en surbrillance. L'écran illustré ci-contre apparaît.

Périodes de Nettoyage		
2	Synchronisé	Off ▲
3	Synchronisé	Off
4	Synchronisé	Off
5	Synchronisé	Off
6	Synchronisé	Off
7	Après Dist.	Off ▼

- Lorsque **Après dist.** est en surbrillance, appuyez sur la touche ↵ (Editer) pour accéder au sous-menu **7 Après dist.** L'afficheur change et l'écran illustré ci-contre apparaît. Par défaut, l'état actuel est réglé sur **Off**, ce qui est indiqué sur la ligne d'état en bas de l'écran.

7	
Etat	▲
Type Période	
Retard	▼
Off	

3. Appuyez sur la touche ↵ (Editer) pour accéder au sous-menu **Etat**. A l'aide de la touche ▼ (bas), réglez l'état à **On** (indiqué par le bouton d'option plein). Appuyez sur la touche ↵ (Editer) pour revenir à l'écran **7** (Après dist.). Vérifiez que la ligne d'état indique bien que l'état est **On**.

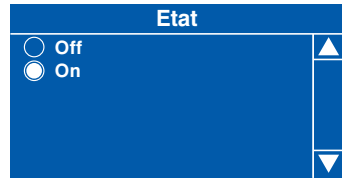

4. Appuyez sur la touche ▼ (bas) pour mettre en surbrillance **Type Période**. Par défaut, l'événement est réglé sur Synchronisé, ce qui est indiqué par le texte affiché sur la ligne d'état en bas de l'écran. Il n'est pas nécessaire pour l'opérateur d'accéder à ce sous-menu.

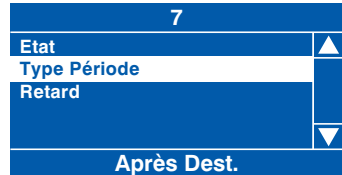

5. Appuyez sur la touche ▼ (bas) pour mettre en surbrillance **Retard**. La ligne d'état indique le retard réglé par défaut en usine, soit 0.1h (6 minutes). Pour modifier la valeur pour que la machine puisse s'auto-nettoyer 12 minutes après la distribution d'une boisson, appuyez sur la touche ↵ (Editer) pour accéder au sous-menu Retard. L'écran illustré ci-contre apparaît. A l'aide du clavier de sélection de boisson, appuyez sur la séquence 0-0-2 pour régler le nouveau retard.



Appuyez sur la touche ↵ (Editer) pour revenir à l'écran **7** (Après dist.). Vérifiez que la ligne d'état indique bien que le retard est de 0.2 h.

6. Appuyez trois fois sur la touche **X** (Quitter) pour revenir à l'écran **Synchronisé**. A l'aide de la séquence décrite plus haut, l'opérateur peut rapidement et sans difficulté paramétrer d'autres périodes de nettoyage de la machine après distribution.

N.B. Une période de nettoyage, qu'elle soit synchronisée ou après distribution, amène de l'eau dans le tiroir de réception. Si le tiroir devient plein, la machine se met 'hors service'.

Section 8 - Messages d'erreur et résolution de problème simple

8.1 Messages d'erreur

Le tableau ci-dessous donne la liste des messages d'erreur que l'opérateur peut rencontrer et les solutions qu'il peut mettre en œuvre.



La sécurité avant tout ! Au cas où la solution donnée ne résout pas le problème ou si le défaut rencontré exige l'intervention d'un technicien de maintenance formé, **NE TENTEZ PAS DE REMEDIER AU DEFAUT VOUS-MEME.** Demandez l'assistance du fournisseur de la machine.

Message d'erreur	Cause	Solution
Pas de gobelets Merci d'Insérer Tasse	Colonnes de gobelets vides	Remplissez les colonnes de gobelets de taille et type corrects
Désolé Hors Service Erreur Capteur tasse	Défaut du capteur de tasse	Coupez l'alimentation et appelez un technicien
Merci de Retirer Gobelet	Un gobelet ou une tasse a été laissé dans la zone de distribution	Retirez le gobelet ou la tasse pour annuler l'erreur
Désolé Hors Service Pas de Communication Entre les Platines	Panne de communications	Coupez l'alimentation et appelez un technicien
Désolé Hors Service Tête non Retournée à sa Place	La tête de distribution n'est pas revenue à sa position de repos	Coupez l'alimentation et appelez un technicien
Désolé Hors Service Tête non Allongée	La tête de distribution ne s'est pas mise à sa position sortie	Coupez l'alimentation et appelez un technicien
Désolé Hors Service Aucun Dispos. Monétaire	Le monnayeur n'est pas raccordé ou a été mal configuré	Coupez l'alimentation et appelez un technicien
Désolé Hors Service Défaut de sonde de temp.	La sonde de température est débranchée ou défectueuse	Coupez l'alimentation et appelez un technicien
Pas de gobelets Merci d'Insérer Tasse	SureVend™ a détecté une erreur au niveau du distributeur de gobelets	Coupez l'alimentation et appelez un technicien
Désolé Hors Service Niveau Eau Bas	La machine se remplit	Attendez que la machine se remplisse d'eau
Désolé Hors Service Dépass. tps remplissage	La machine n'est pas parvenue à se remplir d'eau	Vérifiez que l'alimentation en eau de la machine est raccordée et ouvrez-la
Désolé Hors Service Chauffe du Chauffe-Eau	L'eau est en train de chauffer pour atteindre la bonne température de fonctionnement	Attendez que la machine chauffe et se mette en mode d'attente

8.1 Messages d'erreur (suite)

Message d'erreur	Cause	Solution
Désolé Hors Service Tiroir de récupération plein	Le tiroir de récupération est plein	Videz, nettoyez et remplacez le tiroir de récupération
Désolé Hors Service Rinçage en cours	Opérateur / technicien en train d'exécuter le programme de rinçage	Attendez que la machine termine le cycle de rinçage et revienne en mode d'attente

8.2 Résolution de problème simple

Dans le cas peu probable où la machine présente un problème, le tableau ci-dessous donne des explications sur la manière de traiter les défauts courants qui peuvent être rectifiés par l'opérateur.



La sécurité avant tout ! Au cas où la solution donnée ci-dessous ne résout pas le problème ou si le défaut rencontré n'est pas répertorié, **NE TENTEZ PAS DE REMEDIER AU DEFAUT VOUS-MEME.** Demandez l'assistance du fournisseur de la machine.

Défaut	Cause possible	Solution
Débordement du tiroir de récupération	Ressorts du détecteur de niveau sous la machine mal placés ou coincés	Vérifiez que les ressorts du détecteur sont correctement placés dans le tiroir
Boissons mal versées	Bacs d'ingrédient mal placés	Remontez les bacs dans leurs positions correctes
Fuite dans la zone de distribution	Ensemble bol-mixeur / Joint torique mal monté	Remontez correctement et vérifiez que tous les mixeurs sont étanches
Afficheur vierge	Alimentation électrique coupée	Vérifiez que l'alimentation électrique est en service au niveau du secteur
Gobelets coincés	Gobelets de taille incorrecte	Retirez les gobelets de la colonne de gobelets et remplacez par des gobelets de taille correcte
Le rendeur de monnaie (s'il est monté) ne rend pas la monnaie	<p> Tubes de monnaie coincés</p> <p> Tubes de monnaie vides ou au-dessous du niveau pré-réglé</p>	<p> Dégagez les obstructions du tubes de monnaie</p> <p> Contrôlez les tubes de monnaie et remplissez-les au besoin</p>

8.3 Fuite dans la machine

Si la machine présente une fuite, coupez l'arrivée d'eau au niveau du robinet d'arrêt et si cela peut se faire en toute sécurité, coupez l'alimentation électrique. Demandez l'assistance du fournisseur de la machine.



La sécurité avant tout ! Ne tentez pas de réparer la machine vous-même.

Section 9 - Pièces de rechange recommandées

Les pièces de rechange répertoriées dans les pages suivantes sont disponibles auprès du fournisseur de votre machine et vous garantiront la longévité de votre machine et son fonctionnement sans problème.

9.1 Ensemble bol-mixeur

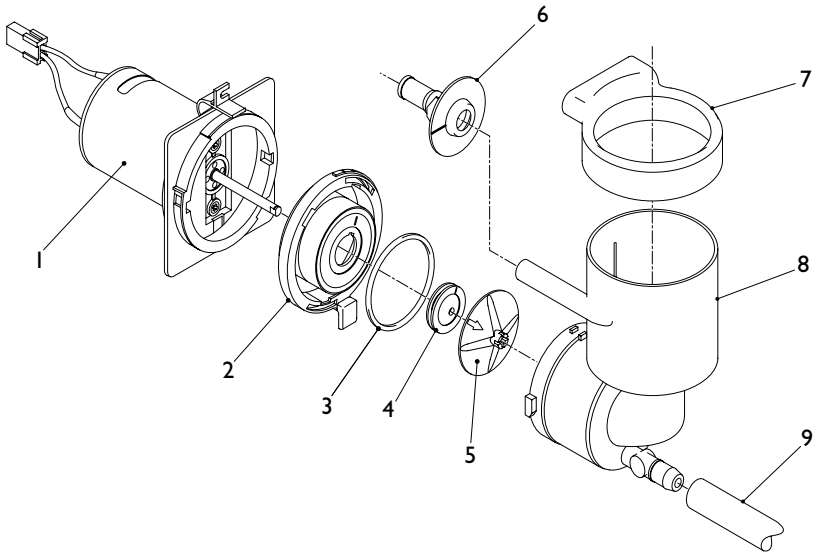

Réf. n°	Pièce n°	Description
1	MO10184000	Moteur de mixage avec plaque de fixation
2	PL10188000	Socle de mixeur
3	SI10343000	Joint torique de socle de mixeur
4	SI10343000	Joint d'étanchéité de socle de mixeur
5	PL10185000	Disque mélangeur
6	PL10183000	Adaptateur de bol
7	PL10187000	Hotte de vapeur
8	PL10186000	Chambre de bol mélangeur
9	SI04345960	Tuyau silicone – d.e. 10 mm

9.2 Vue de l'extérieur

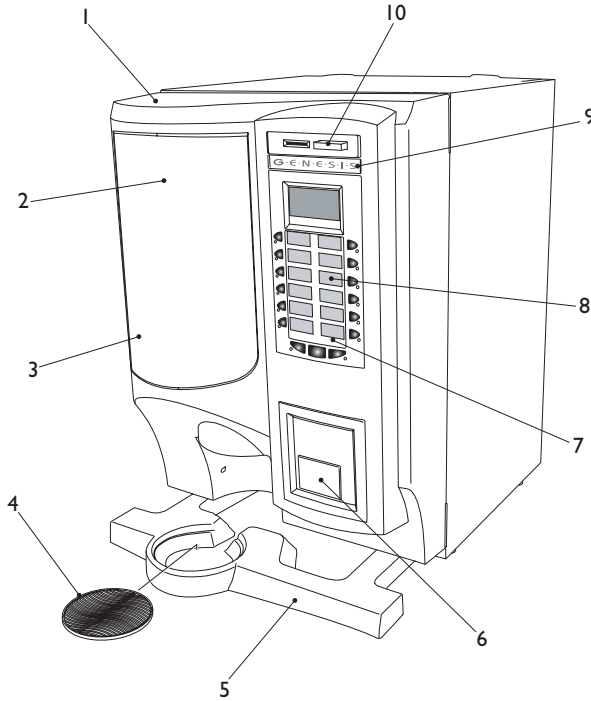

Réf. n°	Pièce n°	Description
1	PL10001310	Porte platinum
2	(i) GR10240000	Panneau graphique – aqua blue
	(ii) GR10241000	Panneau graphique – slate red
3	PL10010000	Couvercle de panneau graphique - transparent
4	PL10014000	Grille du tiroir de récupération
5	PL10008000	Tiroir de récupération
6	MT10169000	Volet de retour des pièces
7	PL10011000	Film protecteur d'autocollant de sélection - transparent
8	(i) PR10236000	Support de sélection – aqua blue
	(ii) PR10237000	Support de sélection – slate red
	(iii) PR10233000	Feuille autocollante de sélection de boisson
	(iv) PR10235000	Feuille autocollante des prix – Euro
9	PR10224000	Etiquette Genesis
10	PL10005250	Touche retour monnaie

9.3 Intérieur de la porte

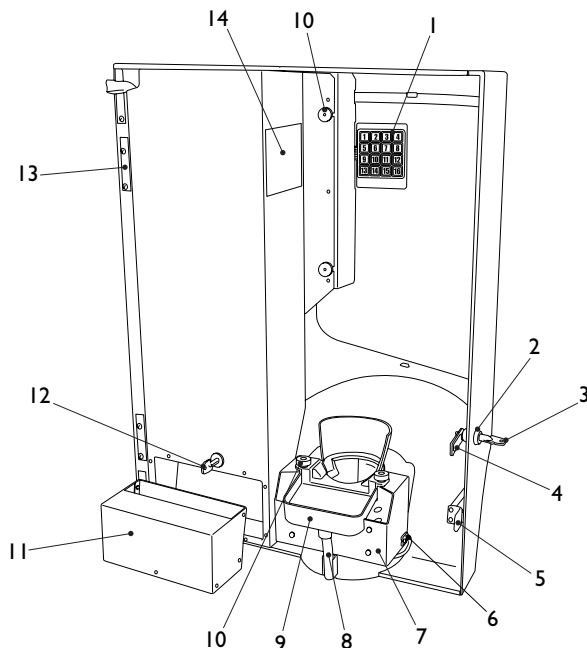

Réf. n°	Pièce n°	Description
1	EL10025000	Clavier de service
2	ME02857000	Verrouillage de porte
3	ME00993000	Clé de porte – N° 2101
4	MT05222000	Came de verrouillage de porte
5	MT07119000	Actionneur d'interrupteur de porte
6	PH10264000	Faisceau électrique de capteur de gobelet SureVend™
7	MT10177000	Support de goulotte de gobelets
8	SI01142960	Tuyau silicone – d.e. 16 mm
9	(i) PH04863000	Pièce moulée de réceptacle de gobelet – gobelet de diam. de rebord 73 mm
	(ii) PH04864000	Pièce moulée de réceptacle de gobelet – gobelet de diam. de rebord 71 mm
10	FA01416000	Ecrou moleté - M5
11	MT10172000	Caisse à monnaie – si montée
12	(i) ME01859000	Serrure de caisse à monnaie – si montée
	(ii) ME03333000	Clé de caisse à monnaie – N° 300245B – si montée
	(iii) MT06635000	Came de serrure de caisse à monnaie – si montée
13	WO07022000	Charnière de porte
14	PR10239000	Feuille autocollante intérieure

9.4 Vue de l'intérieur

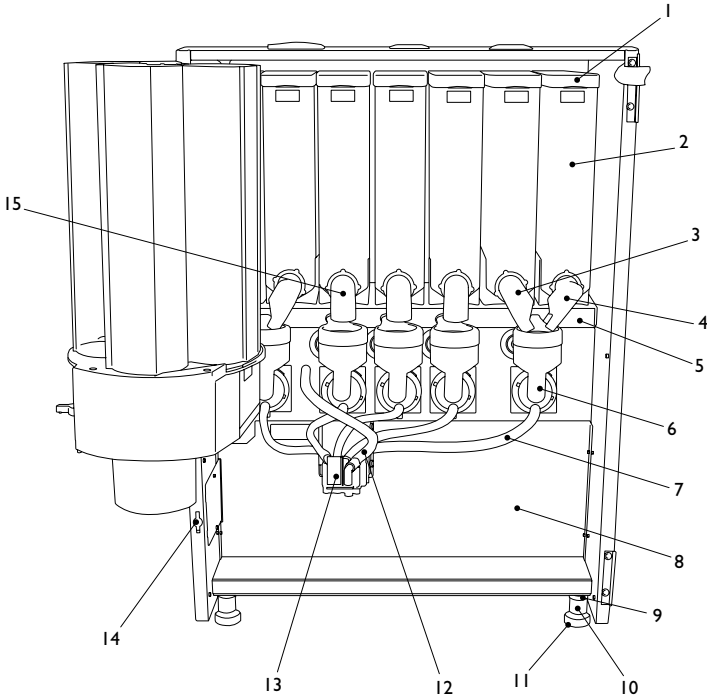

Réf. n°	Pièce n°	Description
1	PL07138000	Couvercle de bac d'ingrédient
2	(i) PL10154000	Bac d'ingrédient – sans agitateur
	(ii) PL10153000	Bac d'ingrédient – avec agitateur
3	PL01441000	Chute ingrédient – à gauche, longue
4	PL01442000	Chute ingrédient – à droite, longue
5	(i) MT10076250	Tiroir extraction - 5 mixeurs
	(ii) MT10075250	Tiroir extraction - 6 mixeurs
6		Ensemble bol-mixeur – voir page 46
7	SI01171960	Tuyau en silicone
8	MT10078000	Panneau de couverture – inférieure
9	FA10255000	Rondelle - M10
10	FA07112000	Entretoise
11	ME05281001	Pied
12	SI04345960	Tuyau en silicone – eau chaude
13	PL05496000	Bloc de distribution
14	PL06334000	Clé de sécurité
15	PL01128000	Chute ingrédient - rectiligne

Section 10 - Longueur des tuyaux de distribution

10.1 Machines version "instantané" – option I

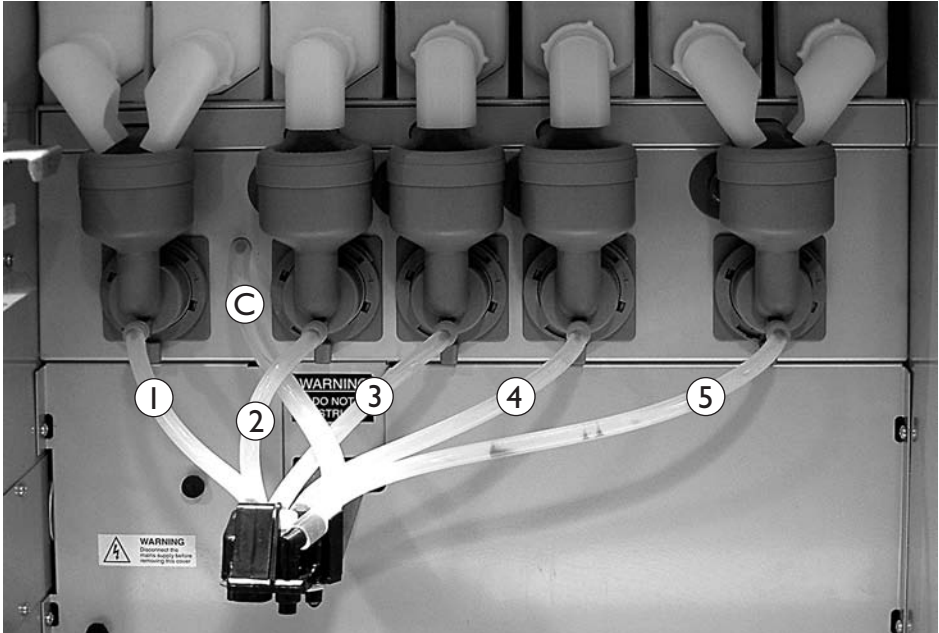

N° de tuyau	Diamètre	Longueur
1	6 mm I.D. x 10 mm d.e.	170 mm
2	6 mm I.D. x 10 mm d.e.	160 mm
3	6 mm I.D. x 10 mm d.e.	170 mm
4	6 mm I.D. x 10 mm d.e.	210 mm
5	6 mm I.D. x 10 mm d.e.	300 mm

C = Tuyau de distribution d'eau chaude

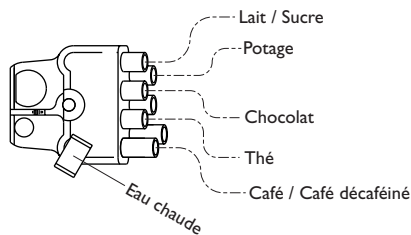

10.2 Machines version "instantané" – option 2

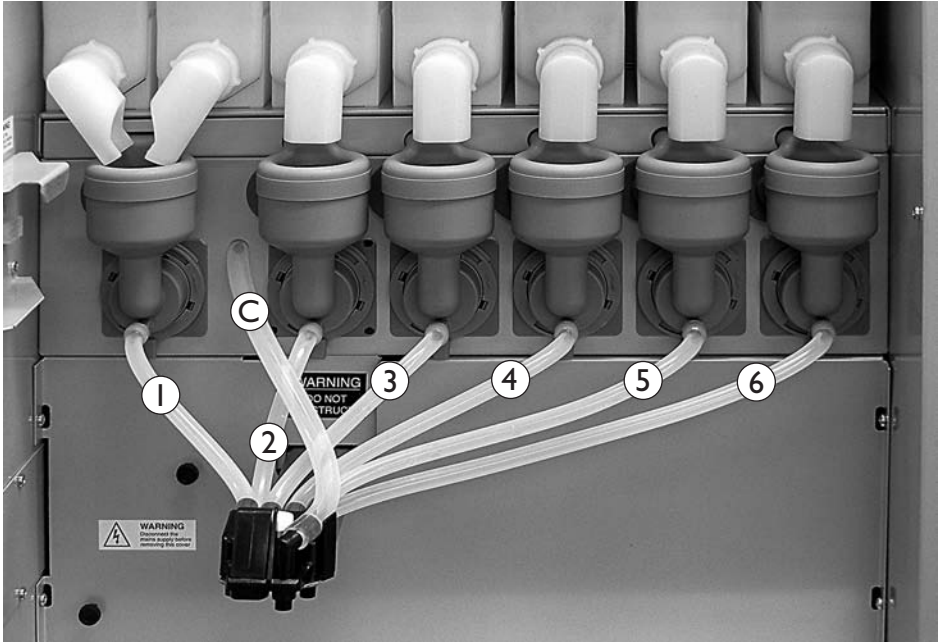

N° de tuyau	Diamètre	Longueur
1	6 mm I.D. x 10 mm d.e.	170 mm
2	6 mm I.D. x 10 mm d.e.	160 mm
3	6 mm I.D. x 10 mm d.e.	170 mm
4	6 mm I.D. x 10 mm d.e.	210 mm
5	6 mm I.D. x 10 mm d.e.	270 mm
6	6 mm I.D. x 10 mm d.e.	340 mm

C = Tuyau de distribution d'eau chaude

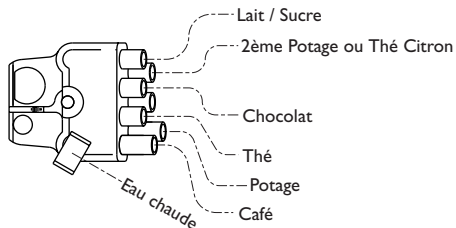

Section II - Mise hors service de la machine

1. Si la machine a besoin d'être mise hors service, pendant de courtes périodes, par exemple un week-end prolongé, aucun traitement spécial n'est nécessaire. La machine doit être nettoyée à fond avant la fermeture du site et au retour il est conseillé d'effectuer une distribution de chaque type de boisson pour s'assurer du bon fonctionnement et pour 'rafraîchir' la machine.
2. Si la machine doit être déplacée ou transportée, enlevez tous les ingrédients et nettoyez-la à fond. Débranchez toutes les alimentations d'électricité et d'eau. La machine doit toujours être transportée en position verticale.



G · E · N · E · S · I · S

CRANE **MERCHANDISING SYSTEMS™**
A Crane Co. Company

Pipsmore Park, Bumpers Farm Industrial Estate,
Chippenham, Wiltshire SN14 6NQ
Tel: +44 (0)1249 444807 Fax: +44 (0)1249 444819
Email: sales@cranems.co.uk
Website: www.cranems.co.uk